

# Terraneo Centralino di portineria

Istruzioni d'uso  
per l'installatore





## INDICE GENERALE

<b>1</b>	<b>INTRODUZIONE</b>	<b>5</b>
■	<b>AVVERTENZE E CONSIGLI</b>	<b>5</b>
■	<b>CONTENUTO DELLA CONFEZIONE</b>	<b>5</b>
■	<b>VISTA GENERALE</b>	<b>6</b>
●	Tastiera di programmazione e display	7
●	Tastiera alfanumerica	8
●	Tasti gestione menu	8
■	<b>DESCRIZIONE GENERALE</b>	<b>9</b>
●	Prima attivazione	10
●	Funzioni preimpostate in fabbrica	10
<b>2</b>	<b>IMPIEGO</b>	<b>11</b>
<b>2.1</b>	<b>FUNZIONI CARATTERISTICHE</b>	<b>11</b>
2.1.1	Chiamata al Centralino	11
2.1.2	Come rispondere ad una chiamata da PE	11
2.1.3	Come trasferire una chiamata da PE a PI	12
2.1.4	Come rispondere ad una chiamata da PI	13
2.1.5	Coda delle chiamate	13
2.1.6	Come chiamare un PI presente nella coda chiamate	14
<b>2.2</b>	<b>FUNZIONI DI IMPIANTO</b>	<b>15</b>
2.2.1	Comandi con tasti dedicati	15
2.2.2	Comandi dai menu rubrica	18
2.2.3	Trasferimento chiamate a Posto Interno di servizio	19
2.2.4	Ricerca per nome	19
2.2.5	Modalità di funzionamento GIORNO/NOTTE	20
<b>2.3</b>	<b>SEGNALAZIONE ALLARMI</b>	<b>21</b>
2.3.1	Segnalazioni provenienti da PI	22
2.3.2	Segnalazioni provenienti da Parti Comuni	23
<b>3</b>	<b>PROGRAMMAZIONE</b>	<b>24</b>
■	<b>ACCESSO AL MENU PRINCIPALE</b>	<b>24</b>
■	<b>ACCESSO AL MENU PROGRAMMAZIONE</b>	<b>25</b>
■	<b>ALBERO DEL MENU PROGRAMMAZIONE</b>	<b>26</b>
<b>3.1</b>	<b>RUBRICA INTERNI</b>	<b>27</b>
3.1.1	Nuovo nome (mod. standard)	27
3.1.2	Modifica nome (mod. standard)	28
3.1.3	Elimina nome (mod. standard)	29
3.1.4	Nuovo nome (mod. codificata)	30
3.1.5	Modifica nome (mod. codificata)	31
3.1.6	Elimina nome (mod. codificata)	32
<b>3.2</b>	<b>RUBRICA ESTERNI</b>	<b>33</b>
3.2.1	Nuovo nome	33
3.2.2	Modifica nome	34
3.2.3	Elimina nome	35
<b>3.3</b>	<b>SEGNALAZIONI</b>	<b>36</b>
3.3.1	Appartamenti	36
3.3.2	Parti comuni	39

<b>3.4 IMPOSTAZIONI</b>	<b>41</b>
3.4.1 Volume chiamata	41
3.4.2 Data / Ora	42
3.4.3 Giorno / Notte	44
3.4.4 Codice segreto	51
3.4.5 Posto esterno principale	52
3.4.6 Indirizzo locale	53
3.4.7 Selezione lingua	54
3.4.8 Tipo chiamata	55
<b>3.5 FUNZIONI SPECIALI</b>	<b>56</b>
3.5.1 Programmazione decadica	56
3.5.2 2° centralino	57
3.5.3 Posto interno servizio	58
3.5.4 Unico PE	59
3.5.5 Chiamate da PI	60
3.5.6 Panic alarm	61

## **4 CONFIGURAZIONI E PROGRAMMAZIONI EVOLUTE 62**

<b>4.1 CONFIGURAZIONE E INDIRIZZAMENTO</b>	<b>62</b>
<b>4.2 CHIAMATA DIRETTA DA PE A CENTRALINO IN NOTTE</b>	<b>62</b>
<b>4.3 IMPIANTI CON PIÙ CENTRALINI</b>	<b>63</b>
4.3.1 Impianti con Centralini in parallelo	63
4.3.2 Impianti con Centralini indipendenti	64
<b>4.4 IMPIANTI CON PE DI MONTANTE ISOLATO</b>	<b>65</b>
<b>4.5 TELECAMERA SCORPORATA</b>	<b>65</b>
<b>4.6 TRASFERIMENTO DELLA RUBRICA DEI PI A PE</b>	<b>65</b>

## **5 INSTALLAZIONE 66**

<b>■ INSTALLAZIONE SENZA SEZIONE VIDEO</b>	<b>66</b>
● Da tavolo con supporto inclinato a corredo	66
● Da parete con staffa metallica art. 337150	66
● Da parete con supporto inclinato a corredo	67
● Da incasso con gli accessori delle scatole Multifunzione Multibox	67
<b>■ INSTALLAZIONE CON SEZIONE VIDEO</b>	<b>68</b>
● Da tavolo con supporto inclinato art. 337132 e cavo a corredo	68
● Da parete con staffa metallica art. 337170	69
● Da parete con supporto inclinato art. 337132	70
● Da incasso con gli accessori delle scatole Multifunzione Multibox	71

## **6 SCHEMI DI COLLEGAMENTO 72**

<b>■ IMPIANTO CITOFONICO CON CENTRALINO DI PORTINERIA</b>	<b>72</b>
<b>■ IMPIANTO VIDEOCITOFONICO CON CENTRALINO DI PORTINERIA</b>	<b>74</b>

## **7 APPENDICE 76**

<b>■ DATI TECNICI</b>	<b>76</b>
-----------------------	-----------

## 1 INTRODUZIONE

### ■ AVVERTENZE E CONSIGLI

Prima di procedere con l'installazione è importante leggere attentamente il presente manuale, in quanto la garanzia decade automaticamente per negligenza, errata manovra, uso improprio, manomissione del circuito per opera di personale non autorizzato.

L'installazione del Centralino di portineria può essere a parete o da tavolo utilizzando la base inclinata a corredo. In impianti videocitofonici, il Centralino di portineria può essere affiancato dalla sezione video art. 334402 che permette la visualizzazione del posto esterno (PE) da cui è stata effettuata la chiamata.



*Nel presente manuale vengono usate le seguenti abbreviazioni:*

**PI** = Posto Interno

**PE** = Posto Esterno

### ■ CONTENUTO DELLA CONFEZIONE

La confezione del Centralino di portineria contiene:

- Centralino di portineria art. 344002
- supporto inclinato per l'installazione da tavolo o a parete
- cavo da 2 m
- manuale Istruzioni d'uso per l'utente
- manuale Istruzioni d'uso per l'installazione

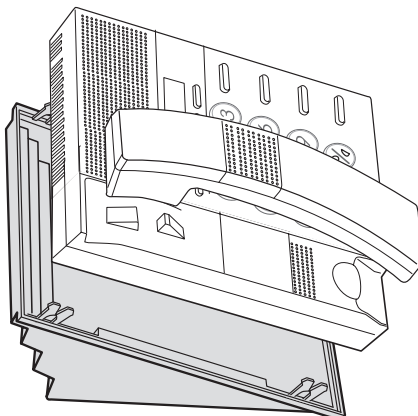

## 1 INTRODUZIONE

### ■ VISTA GENERALE

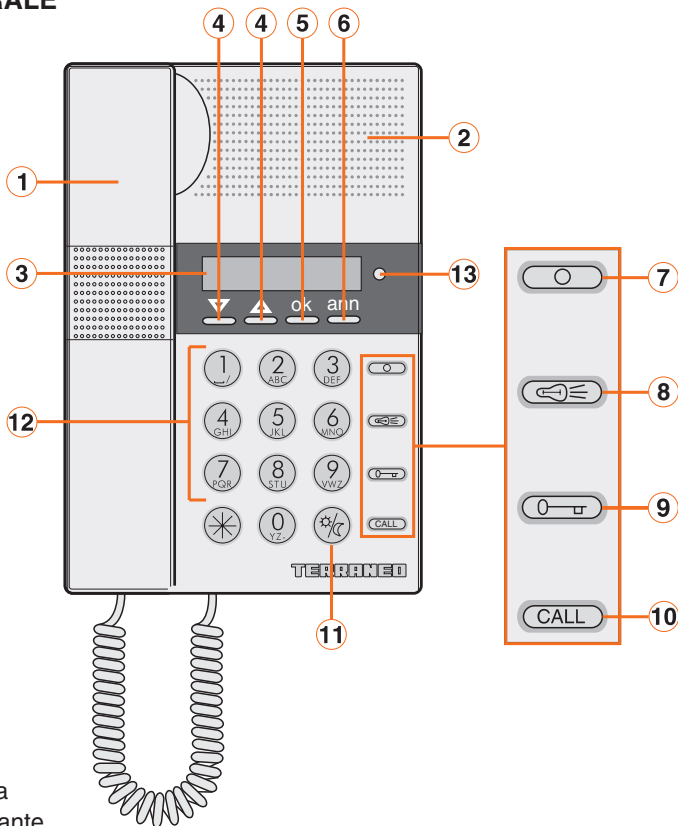

- 1 Cornetta
- 2 Altoparlante
- 3 Display segnalazione messaggi

- 4 Tasti per scorrimento rubriche e menu
  - 5 Tasto conferma
  - 6 Tasto di annullamento
- } Tasti gestione menu

- 7 Tasto per autoaccensione monitor
  - 8 Tasto per comando luci
  - 9 Tasto per apriorita
- } Tasti dedicati

- 10 Tasto per invio e trasferimento chiamata
- 11 Tasto Giorno/Notte
- 12 Tastiera alfanumerica
- 13 Led rosso di segnalazione

## 1 INTRODUZIONE

### ● Tastiera di programmazione e display

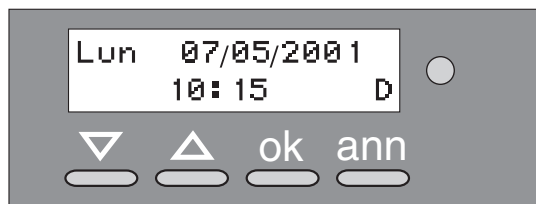

Annullamento della selezione o cancellazione dei dati immessi o preimpostati.

Conferma della selezione visualizzata o inserimento dati



Permettono di selezionare le varie opzioni dei menu e di spostare il cursore nel display per modificare i dati inseriti.

In condizioni di riposo il display del Centralino visualizza:

```
Lun  07/05/2001
      10:15   aD
```

- nome del giorno (*Lun, Mar, ecc.*)
- data (*giorno / mese / anno*)
- ora (*ore : minuti*)
- modalità di funzionamento **a** (automatica)  
**m** (manuale)  
**D** (diurna)  
**N** (notturna)

```
MENU PRINCIPALE
◆RUBRICA INTERNI
```

Il simbolo  quando visualizzato sulla seconda riga del display, indica che nel menu prescelto, sono disponibili altre opzioni selezionabili con i tasti gestione menu  .

## 1 INTRODUZIONE

### ● Tastiera alfanumerica

Per alcune funzioni la tastiera consente di digitare sia numeri che lettere, questo avviene premendo più volte lo stesso tasto, ad esempio premendo il tasto **2**, sul display appariranno in successione **A - B - C - 2**; premendo un tasto differente, il cursore del display si posiziona sulla lettera successiva.



Per digitare in sequenza lettere dello stesso tasto, occorre spostare il cursore del display sulla lettera successiva agendo sul tasto **▽** come mostrato nell'esempio.

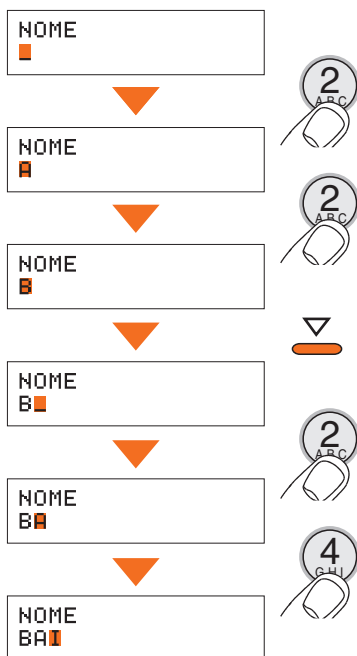

**Esempio:** Per inserire il nome **BAI** nella rubrica interni, occorre procedere nel modo seguente:



### ● Tasti gestione menu

-  Sposta il cursore sulla lettera successiva
-  Sposta il cursore sulla lettera precedente
-  Cancella i dati inseriti

## 1 INTRODUZIONE

### DESCRIZIONE GENERALE

Il Centralino di portineria può essere collegato esclusivamente ad un **impianto citofonico o videocitofonico digitale TERRANEO**.

Le funzioni principali del Centralino sono le seguenti:

- chiamare un PI
- ricevere chiamate dai PE ed inoltrarle, eventualmente, ai PI
- ricevere chiamate ordinarie o di allarme dai PI
- comandare l'elettroserratura dei PE
- accendere la luce delle scale
- attivare un relè
- accendere un PE o una telecamera (*monitoraggio*)
- ciclare tra le telecamere (*sorveglianza*)

Il Centralino di portineria prevede inoltre:

- una gestione GIORNO/NOTTE che consente di abilitare le funzioni del Centralino solo in determinate fasce orarie programmabili dall'utente;
- una CODA CHIAMATE, nella quale vengono memorizzate le chiamate provenienti dai PI alle quali non è stato possibile rispondere;
- una RUBRICA INTERNI ed una RUBRICA ESTERNI, la loro programmazione consente di identificare facilmente l'appartamento o il posto esterno chiamante.

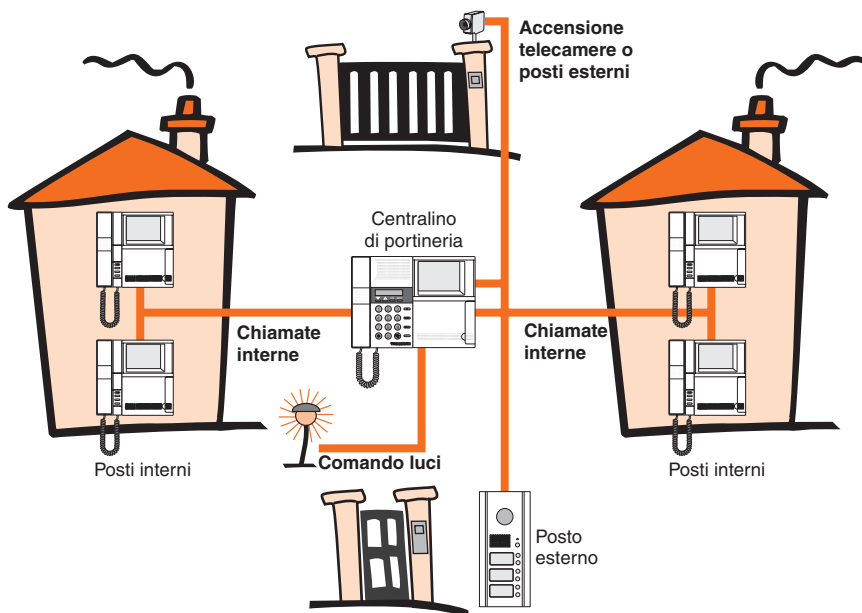

## 1 INTRODUZIONE

### ● Prima attivazione

Dopo aver installato il Centralino di portineria, affinché sia operativo, è necessario personalizzare alcune funzioni. La personalizzazione è possibile tramite menu guidati e visualizzati sul display del Centralino, raggiungibili dal MENU PROGRAMMAZIONE (capitolo 3).

Occorre quindi, personalizzare (per un impiego base) le seguenti funzioni:

-  ● **SELEZIONE LINGUA** (par. 3.4.7)
- ORA/DATA (par. 3.4.2)
- CODICE SEGRETO (par. 3.4.4)
- TIPO CHIAMATA (par. 3.4.8)
- RUBRICA INTERNI (par. 3.1)
- RUBRICA ESTERNI (par. 3.2)



**Per modificare la lingua in cui vengono visualizzati i messaggi sul display del Centralino occorre:**

- entrare nel MENU PROGRAMMAZIONE come indicato a pag. 25;
- selezionare con il tasto  $\nabla$  il menù IMPOSTAZIONI ed eseguire la procedura descritta nel par. 3.4.7.

Eseguita la procedura, tutte le visualizzazioni sul display saranno nella lingua scelta.

### ● Funzioni preimpostate in fabbrica

Il Centralino di portineria viene fornito con le seguenti impostazioni di fabbrica:

Codice segreto	12345
Tipo chiamata	STANDARD
Lingua	ITALIANO
PE principale	P= 1
Giorno/Notte	MANUALE
Giorno/Notte PE	ATTIVA TUTTI
Chiamate da PI	SEMPRE ATTIVE
Panic alarm	SEMPRE ATTIVE

## 2 IMPIEGO

### 2.1 FUNZIONI CARATTERISTICHE

Le seguenti funzioni sono quelle che caratterizzano il Centralino ed il suo modo di operare, sono tutte accessibili in modo diretto senza ricorrere ai menu.

#### 2.1.1 Chiamata al Centralino

Quando il Centralino riceve la chiamata:

- emette un segnale acustico  
(*differente per chiamate da PE o PI*)
- il led rosso si accende
- sul display appare il **NUMERO** ed il **NOME** del posto da cui giunge la chiamata  
(*il nome viene visualizzato solo se inserito nelle apposite rubriche, si veda: RUBRICA INTERNI par. 3.1 RUBRICA ESTERNI par. 3.2*).

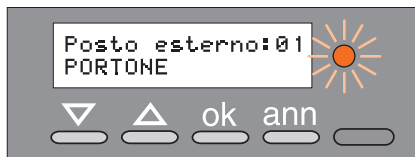

#### 2.1.2 Come rispondere ad una chiamata da PE

Quando il Centralino riceve una chiamata da PE, sul display viene visualizzato il NUMERO ed il NOME (*solo se inserito nella RUBRICA ESTERNI*) del PE da cui giunge la chiamata.

- Per rispondere alla chiamata proveniente da PE sollevare la cornetta;
- il display visualizza la modalità - **Conversazione** - con il PE, questo messaggio rimane visualizzato per tutta la durata della conversazione (*massimo 1 minuto*);
- premere eventualmente il tasto  per attivare l'elettroserratura del PE;
- riagganciare la cornetta.

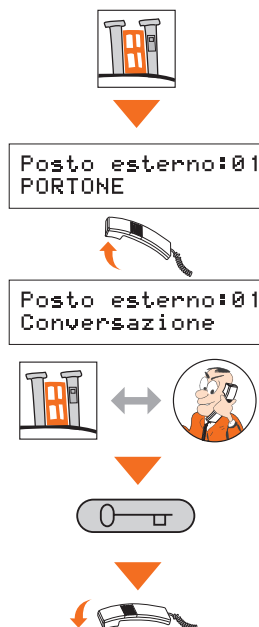

## 2.1 FUNZIONI CARATTERISTICHE

### 2.1.3 Come trasferire una chiamata da PE a PI

Quando il Centralino riceve una chiamata da PE, sul display viene visualizzato il NUMERO ed il NOME (*solo se inserito nella RUBRICA ESTERNI*) del PE da cui giunge la chiamata.

- Per rispondere alla chiamata proveniente da PE sollevare la cornetta;
- il display visualizza la modalità - **Conversazione** - con il PE, questo messaggio rimane visualizzato per tutta la durata della conversazione (*massimo 1 minuto*);
- premere il tasto **CALL** per mettere in attesa il PE, sul display del Centralino viene visualizzato il messaggio - **Selezionare int. -;** (*il PE non potrà udire in alcun modo la conversazione tra il PI ed il Centralino*)
- è ora possibile selezionare il PI desiderato utilizzando una delle seguenti modalità:
  1. comporre sulla tastiera il numero o il codice del PI a cui trasferire la chiamata e premere il tasto **CALL**
  2. scorrere tramite i tasti  $\nabla/\Delta$  la rubrica interni e confermare il PI con il tasto **ok**
  3. (*solo in modalità standard*) digitare un tasto qualsiasi della tastiera alfanumerica del Centralino per passare alla procedura di **Ricerca per nome** (par. 2.2.4), trovato il PI desiderato premere il tasto **CALL**

Quando il PI chiamato solleva la cornetta del citofono, entra in comunicazione con il Centralino (*sul display del PE compare una "A" lampeggiante*);

- per il centralinista è ora possibile:
  1. trasferire la chiamata al PI, riagganciando la cornetta (*il PE ed il PI entrano direttamente in comunicazione e la loro conversazione non è in alcun modo udibile dal centralino*);
  2. riprendere la conversazione con il PE premendo il tasto **CALL**



## 2.1 FUNZIONI CARATTERISTICHE

### 2.1.4 Come rispondere ad una chiamata da PI

Quando il Centralino riceve una chiamata da PI, sul display viene visualizzato (*in modalità standard*) il NUMERO ed il NOME del PI da cui giunge la chiamata o (*in modalità codificata*) il CODICE.

(Il NOME viene visualizzato solo se inserito nella RUBRICA INTERNI, vedere par. 3.1)

- Per rispondere alla chiamata proveniente da PI sollevare la cornetta;
- il display visualizza la modalità - **Conversazione** - con il PI, questo messaggio rimane visualizzato per tutta la durata della conversazione (*massimo 1 minuto*);
- riagganciare la cornetta.



Interno: 0001  
ROSSI M.



ROSSI M.  
Conversazione



### 2.1.5 Coda delle chiamate

Quando il Centralino di portineria riceve una chiamata da PI, ma risulta occupato (*in conversazione con un PE o PI*), oppure libero ma non risponde entro 20 sec. (*operatore momentaneamente assente*), questa viene automaticamente memorizzata nella coda delle chiamate. Se un PI ha chiamato più volte, viene memorizzata solo la prima chiamata.

Il Centralino può memorizzare un numero massimo di 16 chiamate inevase.

Il display visualizza sempre l'ultima chiamata arrivata in ordine di tempo.

Quando ci sono chiamate inevase:

- il led rosso del Centralino lampeggia;

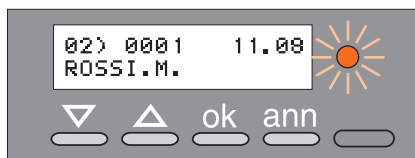

- sul display viene visualizzato (*in modalità standard*) il NUMERO PROGRESSIVO della chiamata (*solo se più di una*), il NUMERO del PI, l'ORA della chiamata ed il NOME del PI (*solo se inserito nella RUBRICA INTERNI*).



oppure  
modalità codificata

02> 0001 11.08  
B:111 P:222 I:33

## 2.1 FUNZIONI CARATTERISTICHE

### 2.1.6 Come chiamare un PI presente nella coda chiamate

Per chiamare i PI presenti nella coda chiamate occorre:

- selezionare tramite i tasti  $\nabla/\Delta$  l'intero da chiamare (se il PI ha chiamato più volte viene archiviata solo la prima chiamata);
- premere **CALL** oppure **ok** per effettuare la chiamata;
- sollevare la cornetta ed entrare in conversazione;
- riagganciare la cornetta per terminare.

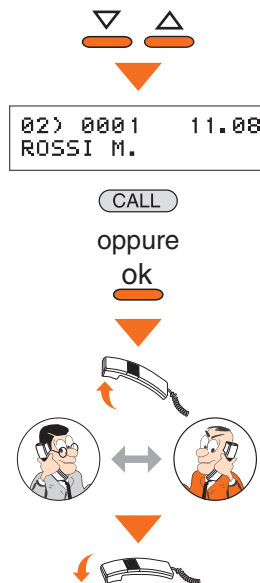

Per cancellare la chiamata dalla coda:

- premere il tasto **ann** due volte (dopo aver premuto **ann** la prima volta sul display del Centralino compare un messaggio di conferma cancellazione).

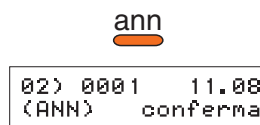

## 2.2 FUNZIONI DI IMPIANTO

In questo paragrafo vengono descritte le funzioni d'impianto possibili agendo sul Centralino. Il comportamento e la disponibilità di alcune funzioni dipendono da quali dispositivi costituiscono l'impianto e la loro programmazione.

Quando il Centralino è in condizioni di riposo (*nessuna conversazione è in corso e non ci sono chiamate inevase in coda*) è possibile:

- Chiamare un PI
- Accendere un PE o una telecamera
- Comandare l'elettroserratura del PE
- Accendere le luci
- Attivare i relè
- Predisporre il funzionamento GIORNO/NOTTE dell'impianto o dei singoli PE

### 2.2.1 Comandi con i tasti dedicati

Per selezionare il dispositivo a cui inviare il comando è possibile:

- Digitare direttamente il codice impiantistico del dispositivo (*se conosciuto*)
- Selezionare il dispositivo tra quelli memorizzati nelle rubriche PI o PE

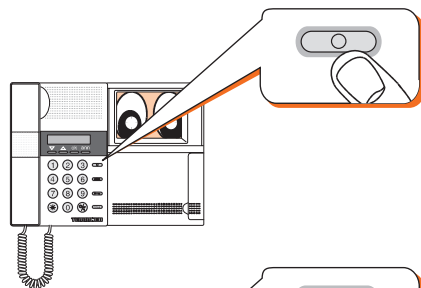

Accendere una telecamera, il PE principale o attivare un relè

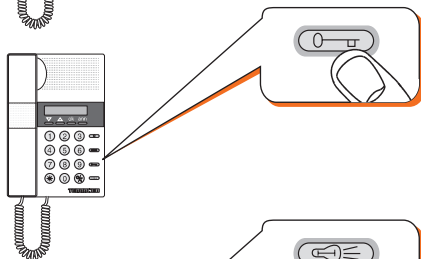

Comandare l'elettroserratura del PE principale

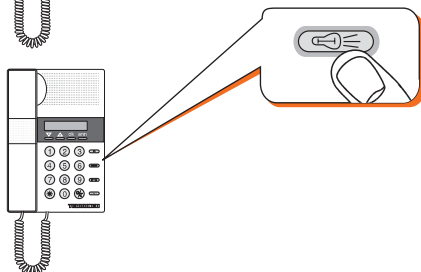

Accendere la luce scale

## 2.2 FUNZIONI DI IMPIANTO

### **Chiamata dell'impianto**

Dopo aver selezionato l'indirizzo del PI che si intende chiamare dalla rubrica interni, inviare il comando di chiamata premendo il tasto 

Secondo la modalità programmata (*standard o codificata*), sul display appare:

```
Interno: 2222
#ROSSI
```

```
Interno: 2222
#B:5 P:12 I:145
```



### **Accensione del PE o della telecamera**

Dopo aver selezionato il PE che si intende accendere, premere il tasto   
(Se non viene effettuata nessuna selezione, si accenderà il PE principale)

```
Posto esterno:01
PORTONE
```



```
Posto esterno:01
Conversazione
```

### **Scansione in sequenza delle telecamere**

Quando la connessione video è attiva, premendo più volte il tasto  si ha la possibilità di accendere in sequenza tutti i PE e le telecamere preposte alla sorveglianza

```
Posto esterno:01
Conversazione
```



```
Posto esterno:02
CANCELLO
```

### **Attivazione di un relè**

Dopo aver selezionato il relè che si intende attivare, premere il tasto   
(funziona solo con cornetta agganciata)

## 2.2 FUNZIONI DI IMPIANTO

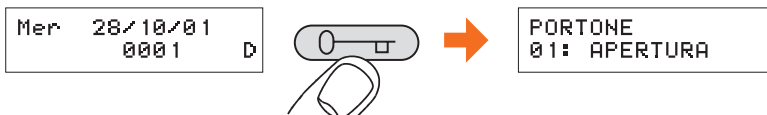

### Comando della serratura

Dopo aver selezionato il PE premendo il tasto  si attiva la serratura.  
(Se non viene effettuata nessuna selezione, si attiverà la serratura del PE principale)



### Comando delle luci

Premendo il tasto  si attiva il relè luci che verrebbe attivato premendo il tasto luci sul dispositivo indirizzato.

**Esempio:** selezionando **0001** e premendo il tasto  si attiva il relè luci che verrebbe attivato premendo il tasto luci del citofono configurato come **1**.  
Selezionando **4012** e premendo il tasto  si attiva il relè luci che verrebbe attivato premendo il tasto luci sul posto esterno configurato come **12**.

Se non si indirizza alcun dispositivo, si attivano i relè luci che hanno una delle seguenti modalità:

- MOD = 0 (luci scale generico)
- MOD = 2 M = 40 (luci posti esterni)
- MOD = 4 (luci posto esterno 0)

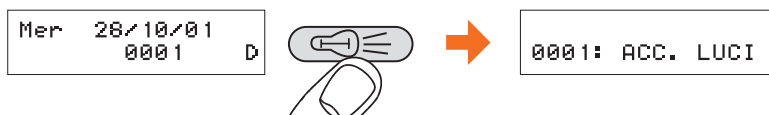

## 2.2 FUNZIONI DI IMPIANTO

### 2.2.2 Comandi dai menu rubrica

Dopo aver selezionato nella rubrica il dispositivo destinatario del comando, è possibile scegliere il tipo di comando da inviare scorrendo con i tasti  $\nabla/\Delta$  tra quelli disponibili nel menu e confermando con **ok**.

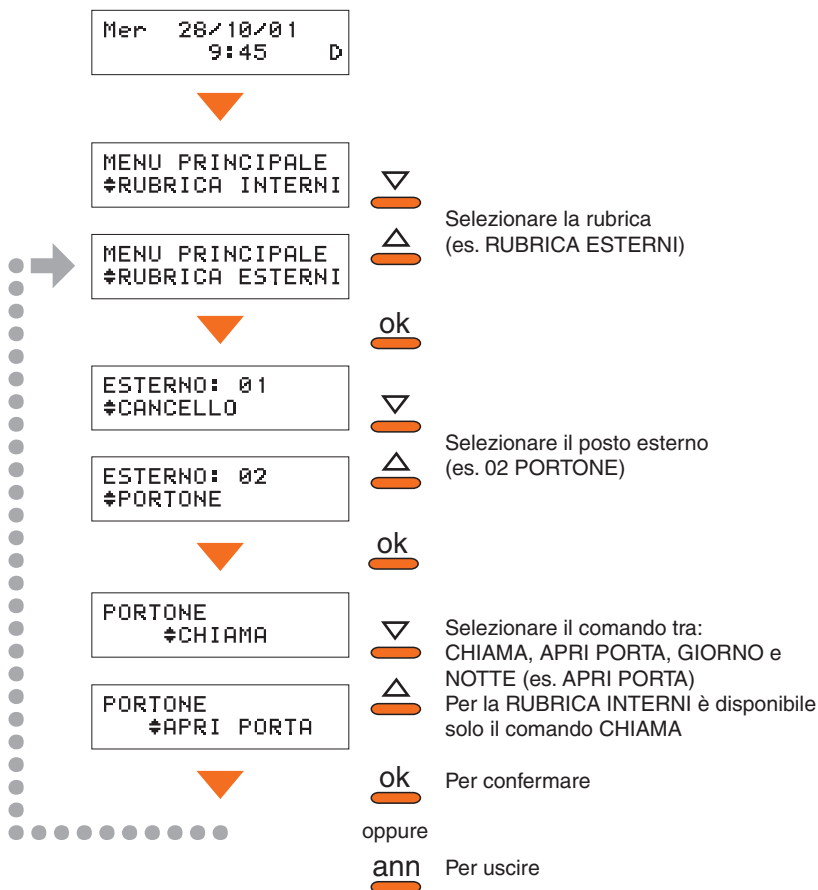

## 2.2 FUNZIONI DI IMPIANTO

### 2.2.3 Trasferimento delle chiamate a posto interno di servizio

Il Centralino di portineria offre la possibilità di trasferire le chiamate provenienti dai PE, ad un posto interno di servizio (es. *alloggio del custode*).

Quando questo servizio è attivo, le chiamate provenienti da PE fanno squillare contemporaneamente il Centralino ed il posto interno di servizio, la comunicazione viene intercettata dal primo apparecchio che risponde.

Dal posto interno di servizio è possibile rispondere alla chiamata, conversare col PE, ricevere l'immagine e comandare la serratura; non è possibile trasferire la chiamata ad un altro PI.

Per attivare questa funzione:

- premere in sequenza \* e 1

sul display del Centralino appare una **T** (Trasferimento) lampeggiante.

Per disattivare questa funzione:

- premere in sequenza \* e 0

### 2.2.4 Ricerca per nome

Questa funzione, consente di effettuare in modo automatico la ricerca di un NOME presente nella RUBRICA INTERNI, se è attiva la modalità di chiamata standard.

Per attivare la ricerca:

- selezionare tramite i tasti  $\nabla/\Delta$  RUBRICA INTERNI e confermare con **ok**;
- premere un tasto qualsiasi della tastiera alfanumerica;

sul display viene visualizzato il seguente messaggio:

```
RICERCA PER  
NOME:   ????
```

- digitare le prime lettere del nome da ricercare (*max 4*), e confermare con **ok**;

sul display viene visualizzato il nome presente nella rubrica con le iniziali della ricerca

- partendo dal nome proposto è possibile continuare la ricerca tramite i tasti  $\nabla/\Delta$  .

## 2.2 FUNZIONI DI IMPIANTO

### 2.2.3 Modalità di funzionamento GIORNO/NOTTE

Il Centralino di portineria ha la possibilità di funzionare in due modalità operative:

- modalità GIORNO
- modalità NOTTE

In modalità GIORNO tutte le chiamate provenienti da PE vengono ricevute dal Centralino, che eventualmente le può trasferire ai PI.

In modalità NOTTE il Centralino non riceve chiamate, le chiamate provenienti da PE vengono indirizzate direttamente ai PI.

La modalità di funzionamento può essere attivata:

- in modo **automatico**  
(programmazione a cura dell'installatore)  
si veda par. 3.4.3
- in modo **manuale**  
agendo sul tasto GIORNO/NOTTE  
Premendo il tasto  si cambia immediatamente la fascia oraria di funzionamento.

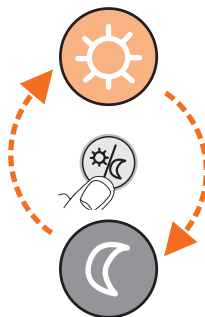

Sul display viene indicata la modalità operativa di funzionamento **D** (diurna) o **N** (notturna) preceduta dall'indicazione del modo di attivazione **a** (automatico) o **m** (manuale).

Esempio di visualizzazione sul display:

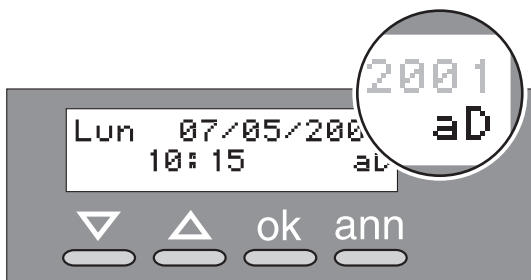

## 2.3 SEGNALAZIONE ALLARMI

Il Centralino di portineria può ricevere segnalazioni di allarme provenienti da:

- APPARTAMENTI
- PARTI COMUNI

Quando il Centralino riceve un allarme:

- emette un segnale acustico particolarmente fastidioso. Il segnale viene tacitato richiamando l'appartamento (*nel caso di allarme PANIC*) o con il tasto **ok** negli altri casi;
- visualizza sul display la segnalazione di allarme (*in modo differente per tipo di allarme*). La segnalazione sul display scompare quando il PI risponde alla chiamata del Centralino (*acquisizione allarme PANIC*) o premendo il tasto **ann** (*acquisizione delle altre segnalazioni*).

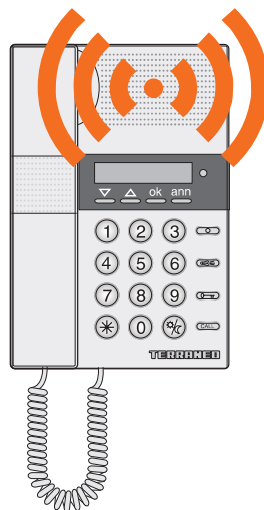

In presenza di un allarme, eventuali chiamate provenienti al Centralino da PI ed allarmi provenienti da parti comuni o appartamenti vengono messi in coda chiamate.

Se un PE tenta di chiamare il Centralino che si trova in allarme panico, ottiene come risposta un tono di occupato.



Qualora vi fossero più situazioni di allarme contemporaneamente, viene creata una coda allarmi con le stesse modalità descritte nel par. 2.1.5.

## 2.3 SEGNALAZIONE ALLARMI

### 2.3.1 Segnalazioni provenienti da PI

Dagli appartamenti possono giungere al Centralino di portineria 3 tipi di allarme:

**ALLARME PANICO** questa segnalazione ha priorità su ogni altra funzione del Centralino. In presenza di un allarme panico il Centralino consente solo di chiamare il PI che ha generato l'allarme, cancellare l'allarme, ricevere una nuova segnalazione di allarme panico.

Le eventuali chiamate da PI e allarmi provenienti da parti comuni o appartamenti vengono messe in coda chiamate.

In fase di programmazione (*si veda par. 3.5.6*) è possibile solo abilitare o disabilitare globalmente la gestione di questo allarme.

Quando il Centralino riceve un allarme panico sul display (*secondo la modalità di chiamata*) viene visualizzato il seguente messaggio:

```
02>PANIC   11.08  
ROSSI M.
```

oppure

```
02>PANIC   11.08  
B: 111 P: 222 I: 33
```

È possibile cancellare l'allarme (*acquisizione*) con il tasto **ann** e digitando la **password**.



*Gli allarmi panico che non sono ancora stati acquisiti (sia quelli tacitati che non) vengono memorizzati in coda allarmi. La gestione di questa coda è analoga alla coda chiamate giacenti, eccetto per il fatto che la cancellazione di un allarme richiede la conoscenza della password.*

**ALLARME TECNICO** questa segnalazione ha priorità sulle segnalazioni di chiamata da PI. In fase di programmazione (*si veda par. 3.3.1*) è necessario per ciascun canale ausiliario che si desidera dedicare a questa funzione associare il nome che identifica l'allarme.

Il nome programmato viene visualizzato associato all'indicazione del PI da cui proviene l'allarme, sul display del Centralino quando insorge la segnalazione.

Quando il Centralino riceve un allarme tecnico sul display (*secondo la modalità di chiamata*) viene visualizzato il seguente messaggio:

```
02>ALLARME  
ROSSI M.
```

oppure

```
02>ALLARME  
B: 111 P: 222 I: 33
```

È possibile **tacitare** l'allarme con il tasto **ok**.

È possibile **cancellare** l'allarme (*acquisizione*) con il tasto **ann** e confermando con **ok**.

## 2.3 SEGNALAZIONE ALLARMI

**ANTI INTRUSIONE** questa segnalazione ha priorità sulle segnalazioni di chiamata da PI. Senza programmare nulla il Centralino di portineria segnala, associandoli all'indicazione del PI dal quale provengono, i seguenti allarmi del sistema anti intrusione installato nell'appartamento:

- ALLARME INTRUSIONE
- ALLARME 24 ORE DA CENTRALE
- ALLARME SCASSO SIRENA
- BATTERIA GUASTA
- MANCANZA RETE

È possibile disattivare singolarmente ciascuna di queste segnalazioni o abilitarne altre (*si veda par. 3.3.1*).

Quando il Centralino riceve un allarme anti intrusione, sul display (*secondo la modalità di chiamata*) viene visualizzato il seguente messaggio:

```
02>INTRUSIONE  
ROSSI M.
```

oppure

```
02>INTRUSIONE  
B:111 P:222 I:33
```

È possibile **tacitare** l'allarme con il tasto **ok**.

È possibile **cancellare** l'allarme (*acquisizione*) con il tasto **ann** e confermando con **ok**.

### 2.3.2 Segnalazioni provenienti da PARTI COMUNI

Per le parti comuni sono disponibili 15 tipi di allarme e 15 indicazioni di provenienza. A ciascun allarme e provenienza è possibile associare una descrizione che aiuti il centralinista nell'identificazione della situazione che ha generato la segnalazione. Occorre programmare (*si veda par. 3.3.2*) per ogni canale ausiliario che si desidera dedicare a questa funzione il NOME che identifica l'allarme e la PROVENIENZA (*indirizzo SCS del dispositivo*).

Quando il Centralino riceve un allarme da parti comuni, sul display viene visualizzato il seguente messaggio:

```
02>ALLARME  
PROVENIENZA
```

È possibile **tacitare** l'allarme con il tasto **ok**.

È possibile **cancellare** l'allarme (*acquisizione*) con il tasto **ann** e confermando con **ok**.

### 3 PROGRAMMAZIONE

Questo capitolo è indirizzato al personale qualificato che, dopo l'installazione, procederà alla programmazione del Centralino di portineria, tramite menu guidati e visualizzati sul display raggiungibili dal menu principale. L'utente può usare queste funzioni per variare alcune impostazioni del Centralino (es.: *lingua, codice segreto, data/ora ecc.*); rimane comunque valido quanto descritto nel capitolo 1 "Avvertenze e consigli", ossia: la garanzia decade automaticamente per negligenza, errata manovra, uso improprio, manomissione dell'impianto per opera di personale non autorizzato.

#### ■ ACCESSO AL MENU PRINCIPALE

Per accedere al menu principale procedere nel seguente modo:

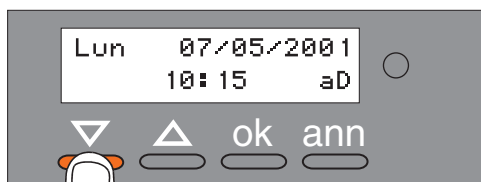

### 3 PROGRAMMAZIONE

#### ■ ACCESSO AL MENU PROGRAMMAZIONE

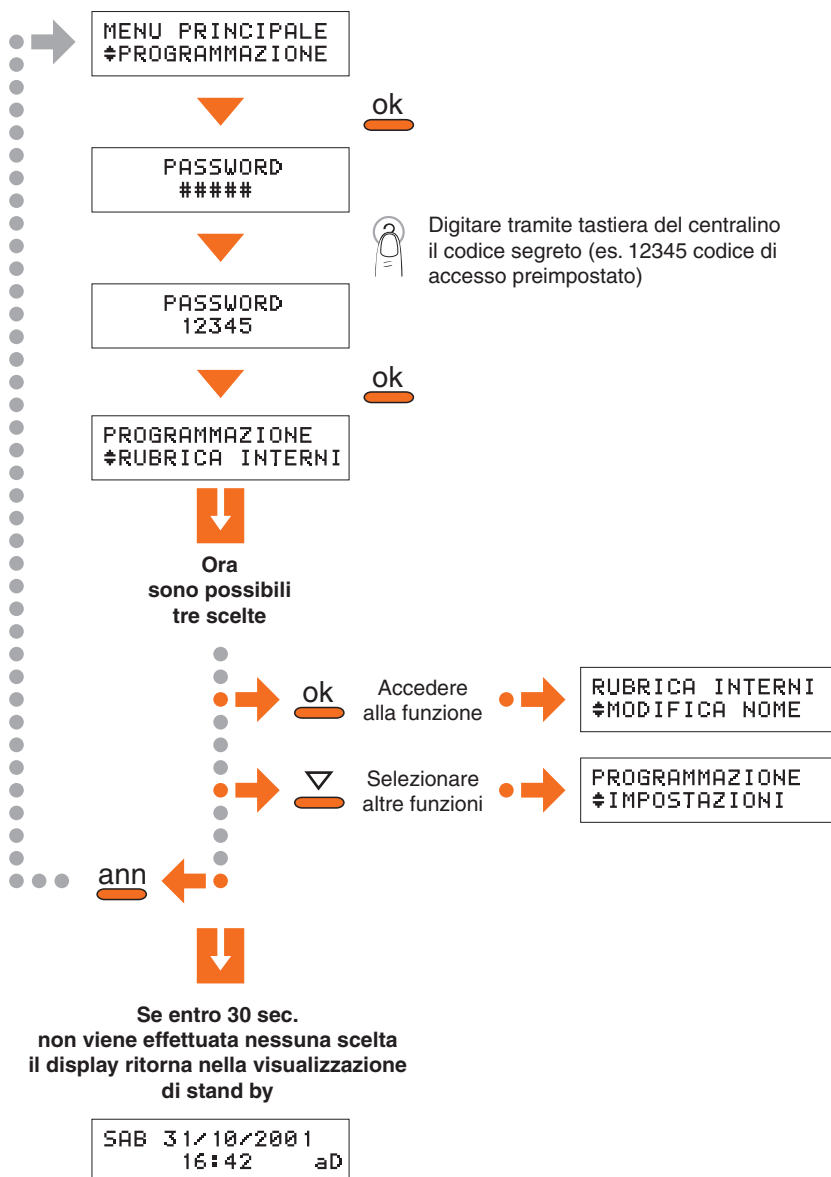

### 3 PROGRAMMAZIONE

#### ALBERO DEL MENU PROGRAMMAZIONE

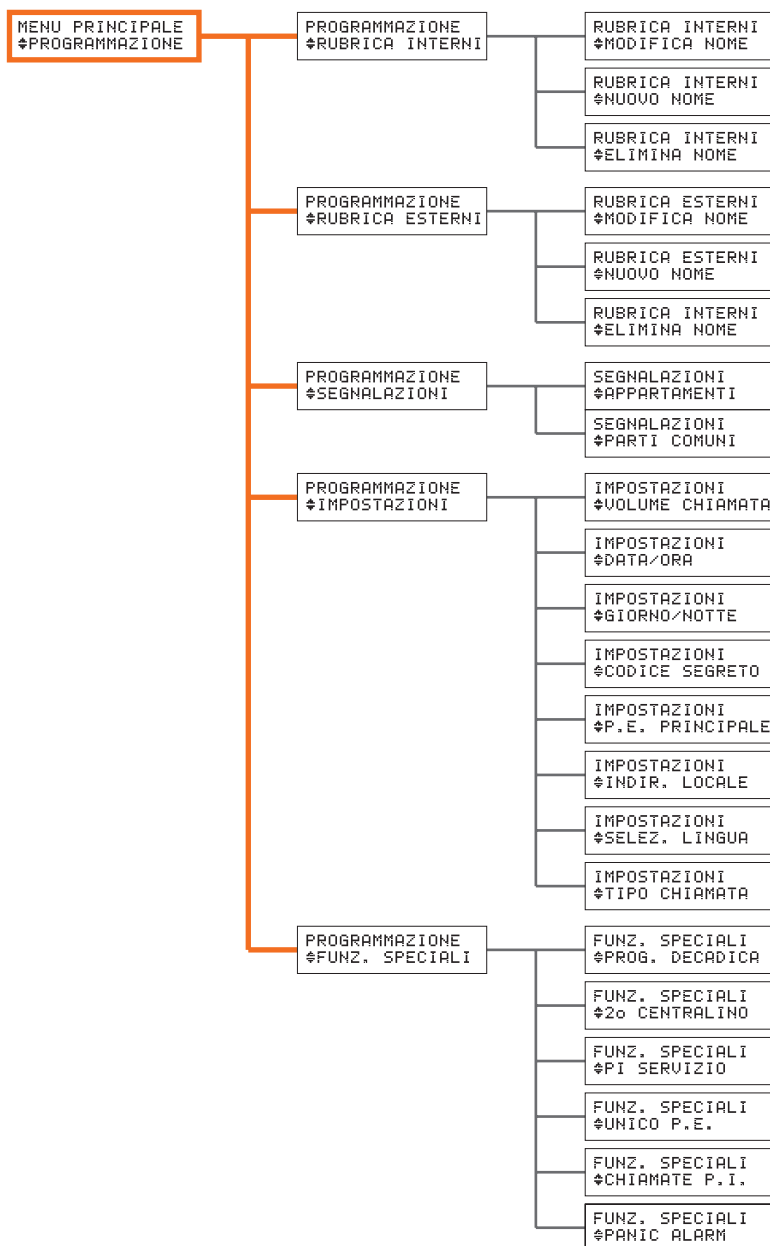

## 3.1 RUBRICA INTERNI

PROGRAMMAZIONE  
RUBRICA INTERNI

PROGRAMMAZIONE  
RUBRICA ESTERNI

PROGRAMMAZIONE  
SEGNALAZIONI

PROGRAMMAZIONE  
IMPOSTAZIONI

PROGRAMMAZIONE  
FUNZ. SPECIALI

### 3.1.1 Nuovo nome (mod. standard)

Consente di inserire un nuovo nome in rubrica ed associarlo ad un indirizzo impiantistico.

Procedura:

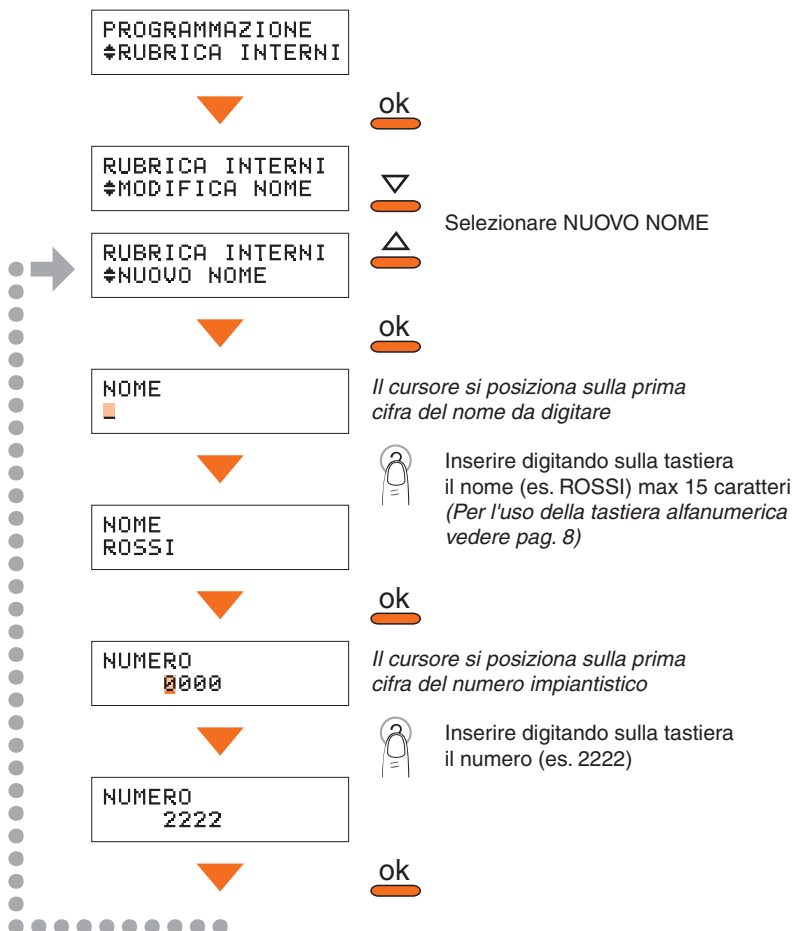

L'indirizzo impiantistico è quello impostato sul dispositivo che si vuole indirizzare tramite i configuratori.



Il Centralino di portineria consente di associare più nomi al medesimo indirizzo impiantistico (es.: più persone residenti nel medesimo appartamento).  
Si possono inserire massimo 1000 associazioni tra nomi ed indirizzi impiantistici.

## 3.1 RUBRICA INTERNI

PROGRAMMAZIONE  
RUBRICA INTERNI

PROGRAMMAZIONE  
RUBRICA ESTERNI

PROGRAMMAZIONE  
SEGNALAZIONI

PROGRAMMAZIONE  
IMPOSTAZIONI

PROGRAMMAZIONE  
FUNZ. SPECIALI

### 3.1.2 Modifica nome (mod. standard)

Consente di modificare un nome memorizzato in rubrica mantenendo l'associazione all'indirizzo impiantistico.

Procedura:

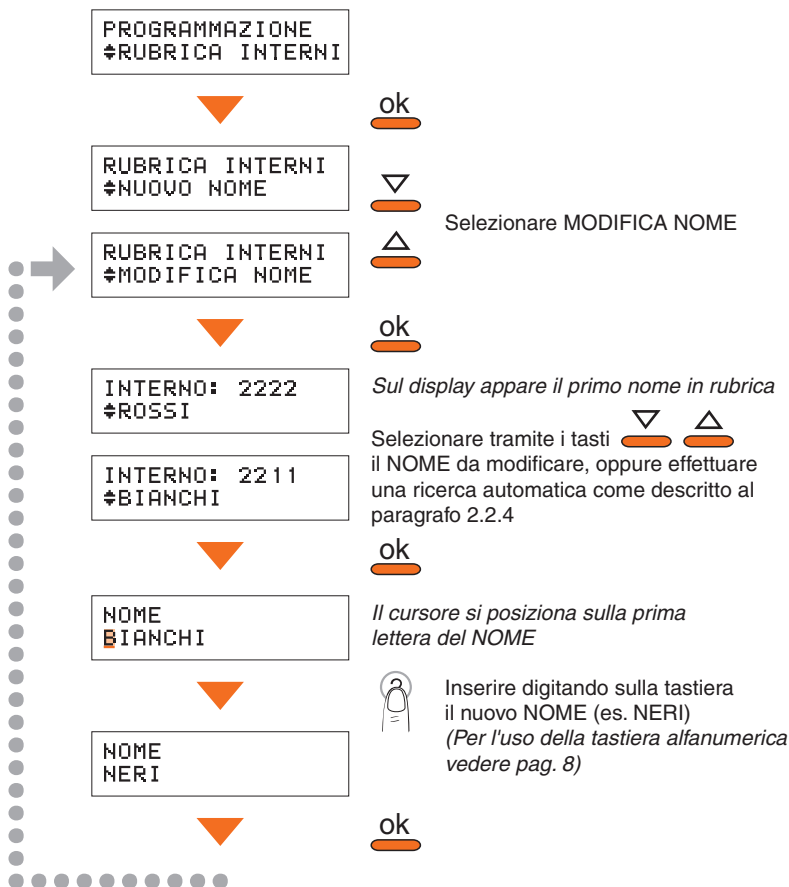

Il nuovo NOME risulterà associato al medesimo indirizzo impiantistico del nome modificato che verrà cancellato automaticamente.

## 3.1 RUBRICA INTERNI

PROGRAMMAZIONE  
RUBRICA INTERNI

PROGRAMMAZIONE  
RUBRICA ESTERNI

PROGRAMMAZIONE  
SEGNALAZIONI

PROGRAMMAZIONE  
IMPOSTAZIONI

PROGRAMMAZIONE  
FUNZ. SPECIALI

### 3.1.3 Elimina nome (mod. standard)

Consente di eliminare un nome memorizzato in rubrica e la relativa associazione.

Procedura:

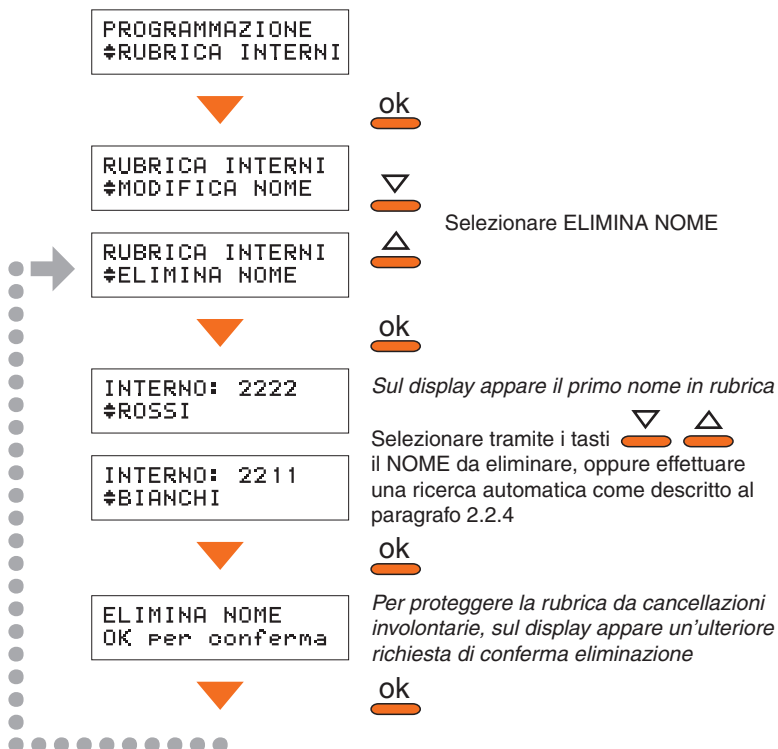

## 3.1 RUBRICA INTERNI

PROGRAMMAZIONE  
RUBRICA INTERNI

PROGRAMMAZIONE  
RUBRICA ESTERNI

PROGRAMMAZIONE  
SEGNALAZIONI

PROGRAMMAZIONE  
IMPOSTAZIONI

PROGRAMMAZIONE  
FUNZ. SPECIALI

### 3.1.4 Nuovo nome (mod. codificata)

Consente di inserire un nuovo codice in rubrica ed associarlo ad un indirizzo impiantistico.

Procedura:

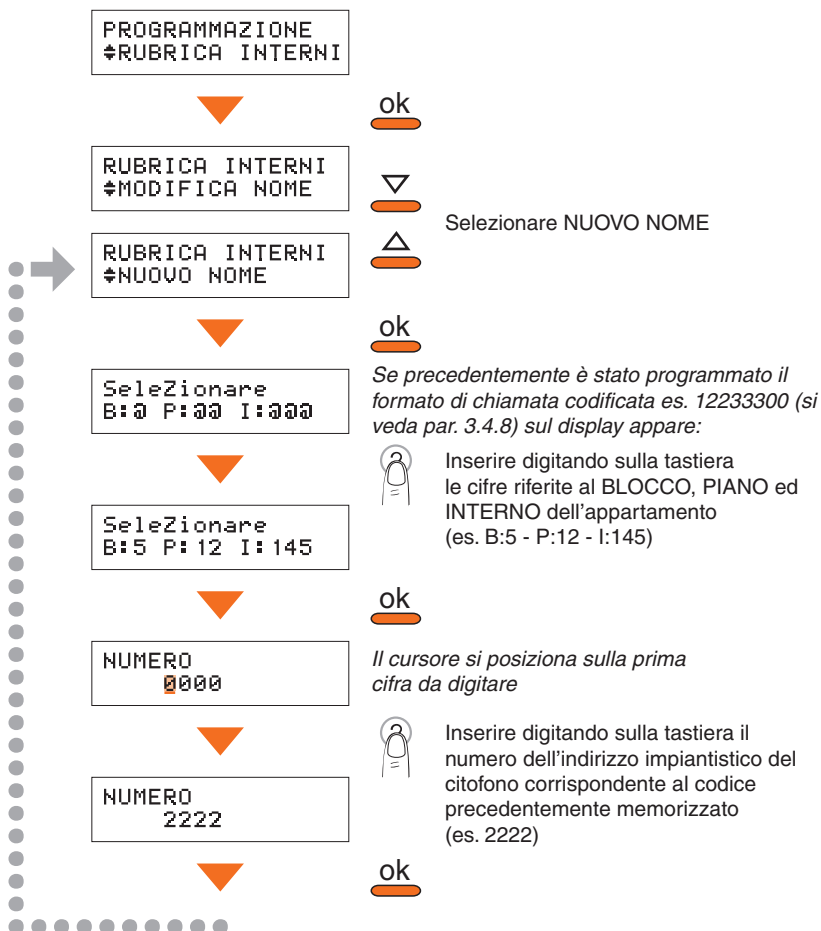

Si possono inserire massimo 1000 associazioni tra codici ed indirizzi impiantistici.

## 3.1 RUBRICA INTERNI

PROGRAMMAZIONE  
RUBRICA INTERNI

PROGRAMMAZIONE  
RUBRICA ESTERNI

PROGRAMMAZIONE  
SEGNALAZIONI

PROGRAMMAZIONE  
IMPOSTAZIONI

PROGRAMMAZIONE  
FUNZ. SPECIALI

### 3.1.5 Modifica nome (mod. codificata)

Consente di modificare un codice memorizzato in rubrica mantenendo l'associazione all'indirizzo impiantistico.

Procedura:

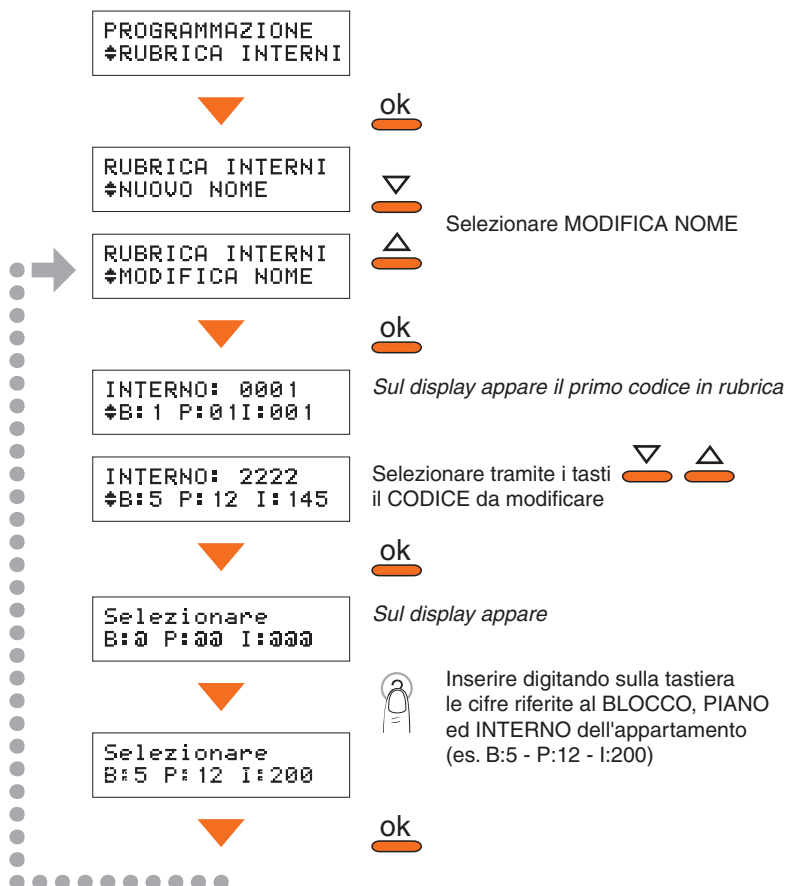

Il nuovo CODICE risulterà associato al medesimo indirizzo impiantistico del codice modificato che verrà cancellato automaticamente.

## 3.1 RUBRICA INTERNI

PROGRAMMAZIONE  
RUBRICA INTERNI

PROGRAMMAZIONE  
RUBRICA ESTERNI

PROGRAMMAZIONE  
SEGNALAZIONI

PROGRAMMAZIONE  
IMPOSTAZIONI

PROGRAMMAZIONE  
FUNZ. SPECIALI

### 3.1.6 Elimina nome (mod. codificata)

Consente di eliminare un codice memorizzato in rubrica e la relativa associazione.

Procedura:

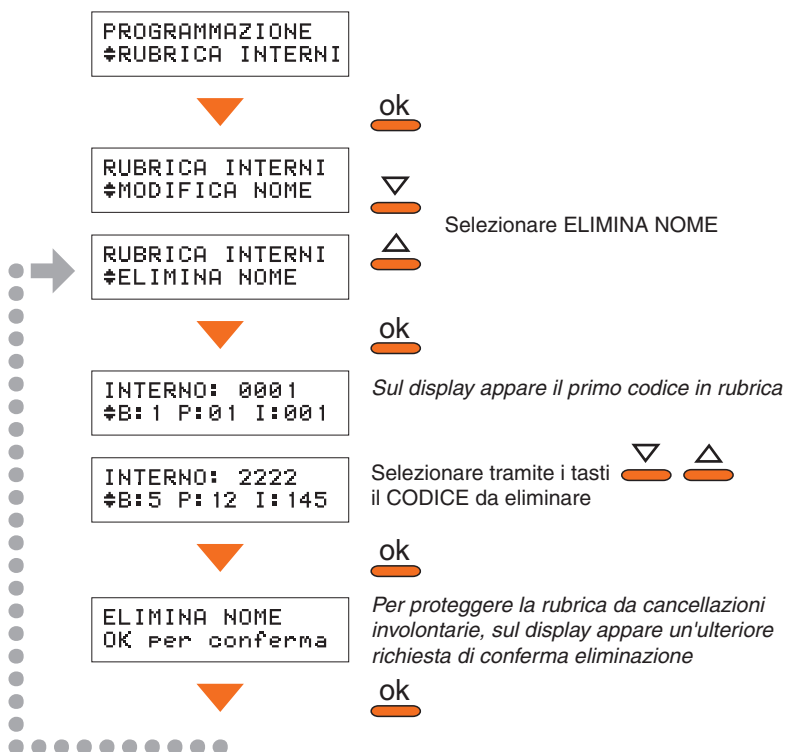

## 3.2 RUBRICA ESTERNI

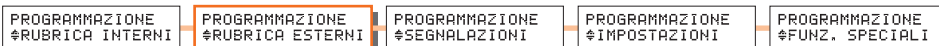

### 3.2.1 Nuovo nome

Consente di associare all'indirizzo impiantistico di ciascun posto esterno e/o telecamera un nome che lo renda facilmente riconoscibile (es.: *passo carraio, porta principale, garage, ecc.*). Questo permetterà al centralinista di:

- effettuare tutte le operazioni relative ai PE (es.: *monitoraggio, apriporta, ecc.*) ignorando l'indirizzo impiantistico;
- identificare immediatamente la provenienza delle chiamate, in quanto sul display del Centralino verrà visualizzato il nome assegnato al PE chiamante.

Procedura:

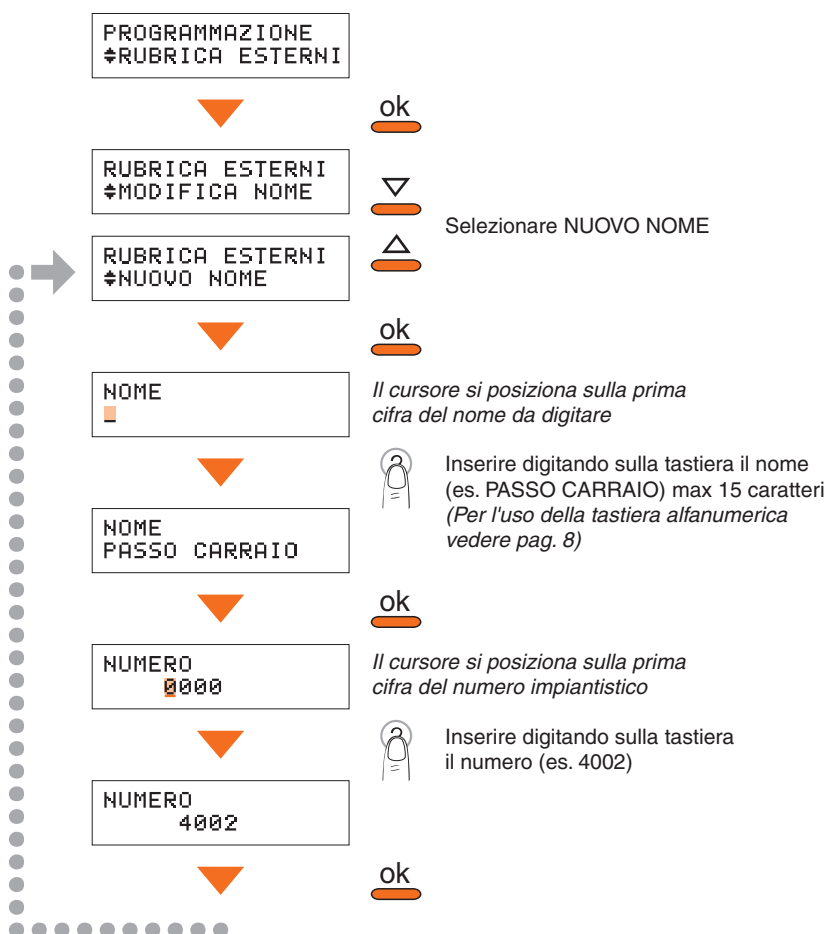

### 3.2 RUBRICA ESTERNI

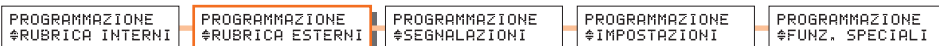

#### 3.2.2 Modifica nome

Consente di modificare un nome memorizzato in rubrica mantenendo l'associazione all'indirizzo impiantistico.

Procedura:

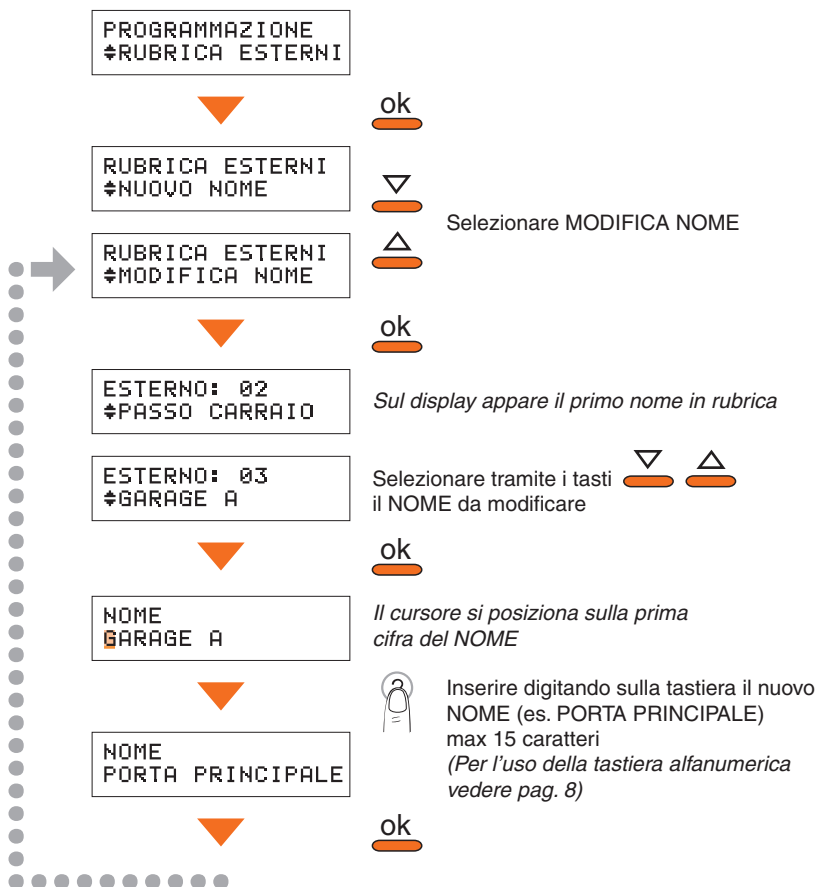

La modifica del NOME manterrà invariata l'associazione all'indirizzo impiantistico.  
 Il NOME modificato verrà automaticamente cancellato dalla rubrica.

## 3.2 RUBRICA ESTERNI

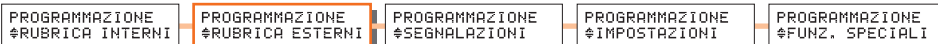

### 3.2.3 Elimina nome

Consente di eliminare un nome memorizzato in rubrica e la relativa associazione.

Procedura:

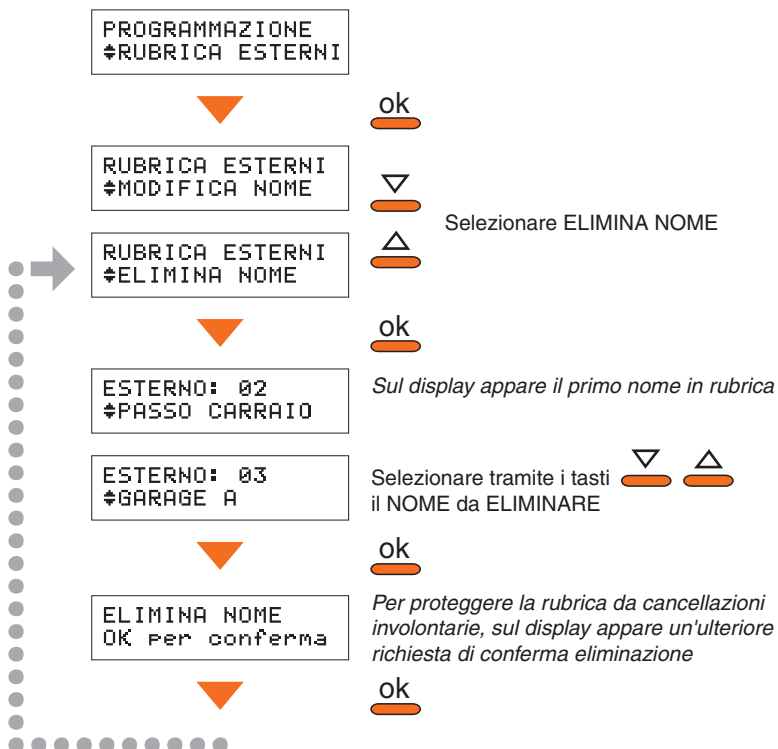

## 3.3 SEGNALAZIONI

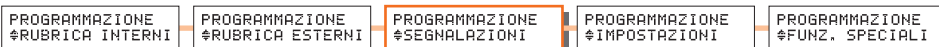

### 3.3.1 Appartamenti

#### ALLARMI TECNICI

Per gli allarmi tecnici sono disponibili 15 canali ausiliari. Ogni canale ausiliario identifica il medesimo tipo di allarme in tutti gli appartamenti. Occorre programmare per ogni canale ausiliario che si desidera dedicare a questa funzione, il nome che identifica l'allarme.

In caso di allarme, il nome programmato verrà visualizzato sul display del Centralino (par. 2.3.1) associato all'indicazione dell'appartamento.

Procedura:

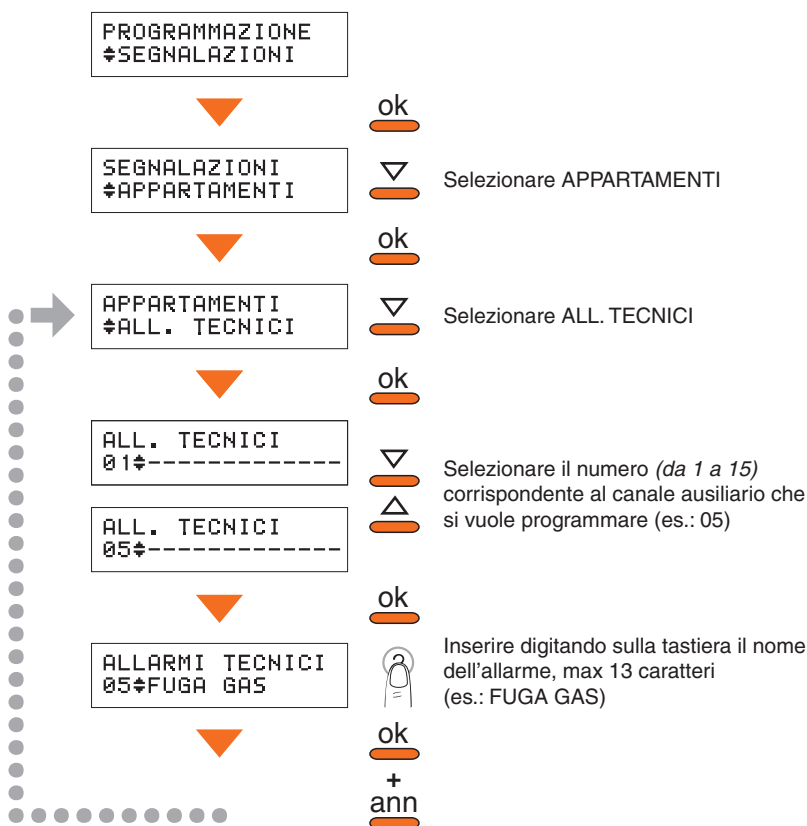

*I 15 canali ausiliari dedicati agli allarmi provenienti dagli appartamenti sono svincolati da quelli usati per gli allarmi provenienti da parti comuni (par. 3.3.2).*

### 3.3 SEGNALAZIONI

#### ANTI INTRUSIONE

Il Centralino di portineria segnala in modo automatico i seguenti tipi di allarme provenienti dal sistema anti-intrusione, associandoli all'indicazione dell'appartamento di provenienza:

- ALLARME INTRUSIONE
- ALLARME 24 H da centrale
- ALLARME SCASSO SIRENA1
- ALLARME SCASSO SIRENA2
- BATTERIA GUASTA
- MANCANZA RETE

È possibile disattivare singolarmente ciascuna di queste segnalazioni.

In modo analogo è possibile attivare le seguenti segnalazioni, non abilitate al momento dell'acquisto:

- RITORNO RETE
- INSERIMENTO
- DISINSERIMENTO
- MANUTENZIONE
- ATTIVAZIONE

Procedura:

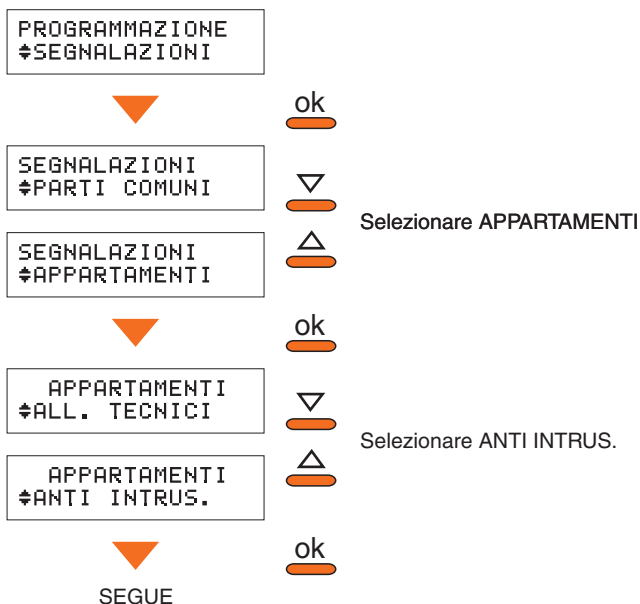

## 3.3 SEGNALAZIONI

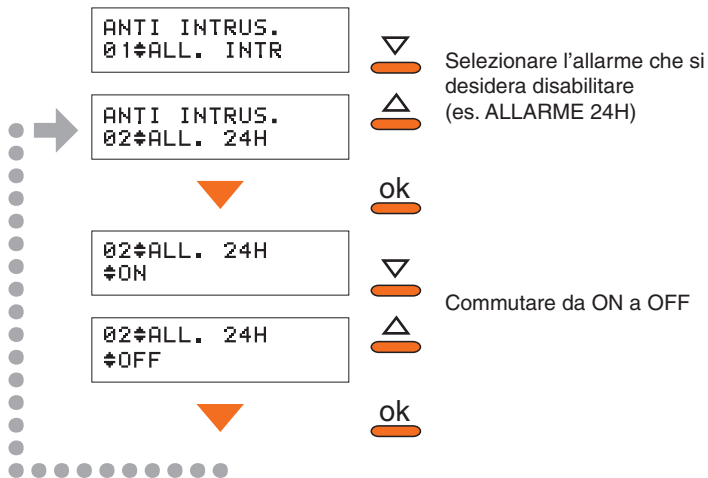

### 3.3 SEGNALAZIONI

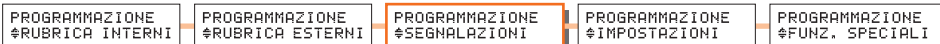

#### 3.3.2 Parti comuni

Per le parti comuni sono disponibili 15 tipi di segnalazione, ciascuna associata ad un canale ausiliario e 15 indicazioni di provenienza. Ad ogni segnalazione e provenienza è possibile associare una descrizione che aiuti il centralinista nell'identificazione della situazione che ha generato la segnalazione.

#### NOME SEGNALAZIONE

Consente di programmare, per ogni canale ausiliario che si desidera dedicare a questa funzione, il nome che identifica l'allarme. Il nome programmato verrà visualizzato in caso di allarme sulla prima riga del display del Centralino (par. 2.3.2).

Procedura:

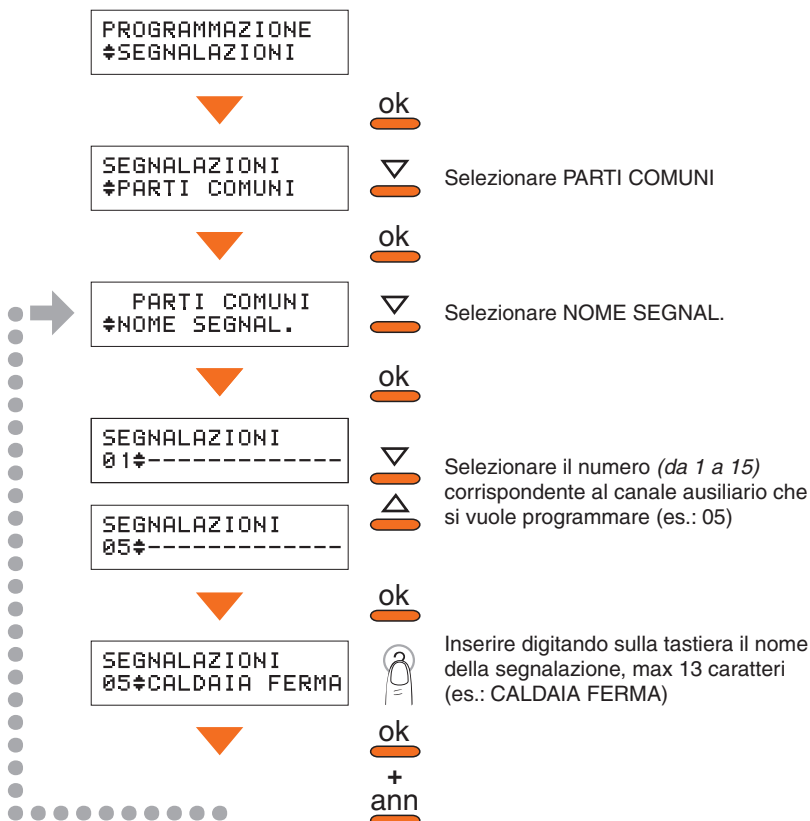

## 3.3 SEGNALAZIONI

### PROVENIENZA

Consente di programmare per ogni segnalazione di allarme una descrizione (*max 13 caratteri*) che aiuti il centralinista a riconoscerne la PROVENIENZA ed associarla all'indirizzo SCS del dispositivo.

La descrizione programmata verrà visualizzata, in caso di allarme, sulla seconda riga del display del Centralino (*par. 2.3.2*).

Procedura:

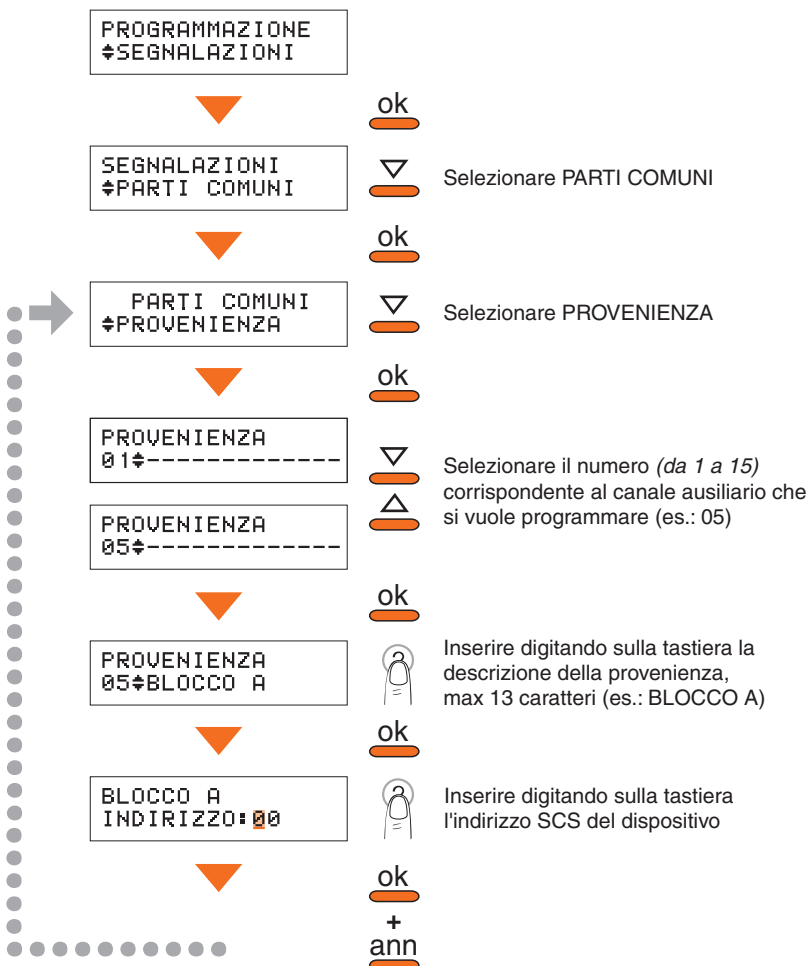

## 3.4 IMPOSTAZIONI

PROGRAMMAZIONE  
⇄ RUBRICA INTERNIPROGRAMMAZIONE  
⇄ RUBRICA ESTERNIPROGRAMMAZIONE  
⇄ SEGNALAZIONIPROGRAMMAZIONE  
⇄ IMPOSTAZIONIPROGRAMMAZIONE  
⇄ FUNZ. SPECIALI

### 3.4.1 Volume chiamata

Consente di modificare il volume delle segnalazioni acustiche del Centralino (*chiamate, segnalazioni, ecc.*) scegliendo tra i tre livelli disponibili.

Procedura:

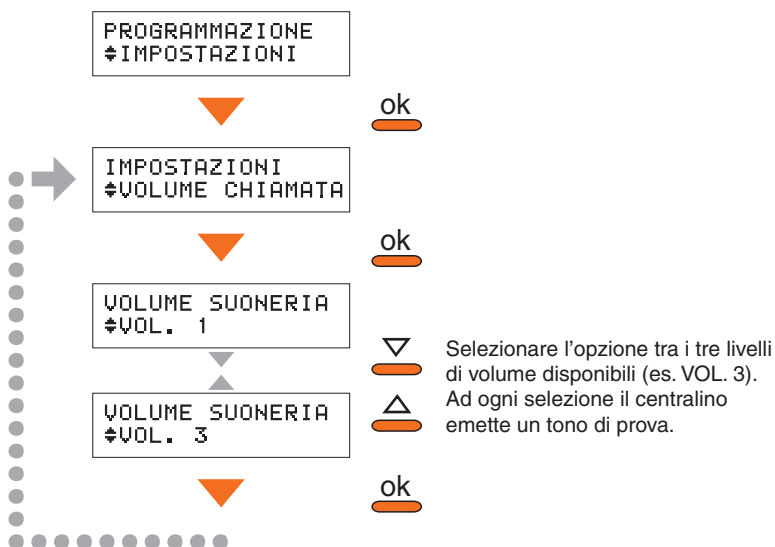

## 3.4 IMPOSTAZIONI

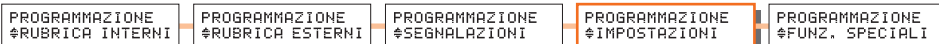

### 3.4.2 Data / ora

#### IMPOSTA DATA

Procedura:

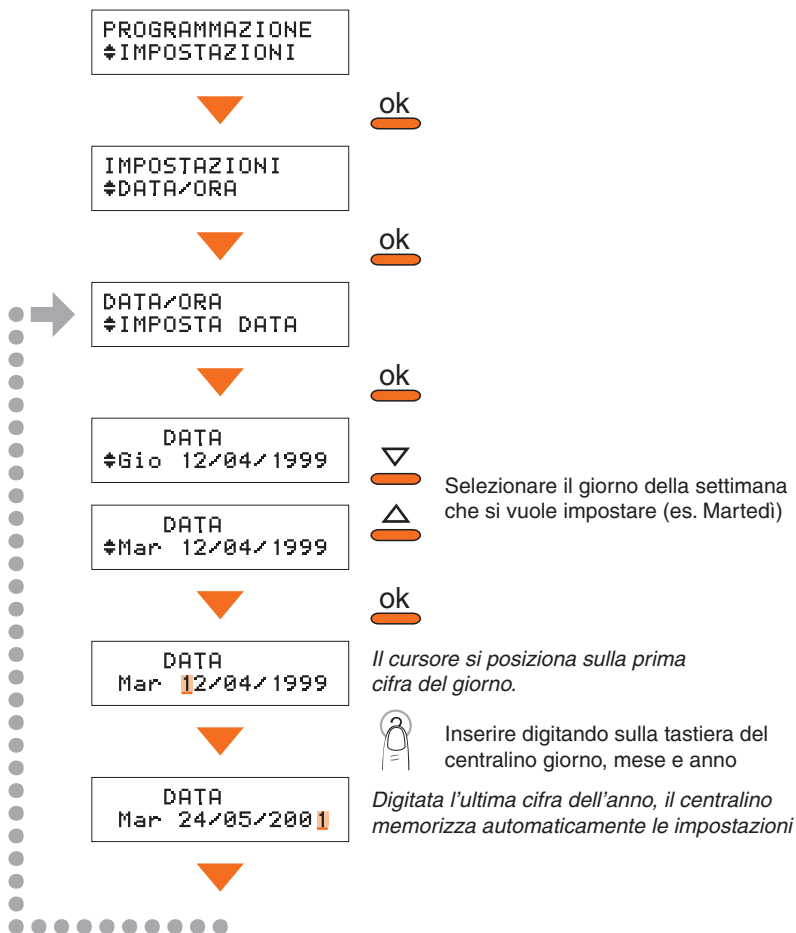

Alcune funzioni del Centralino sono basate su DATA / ORA, è quindi importante che questi parametri siano corretti.

### 3.4 IMPOSTAZIONI

#### IMPOSTA ORA

Procedura:

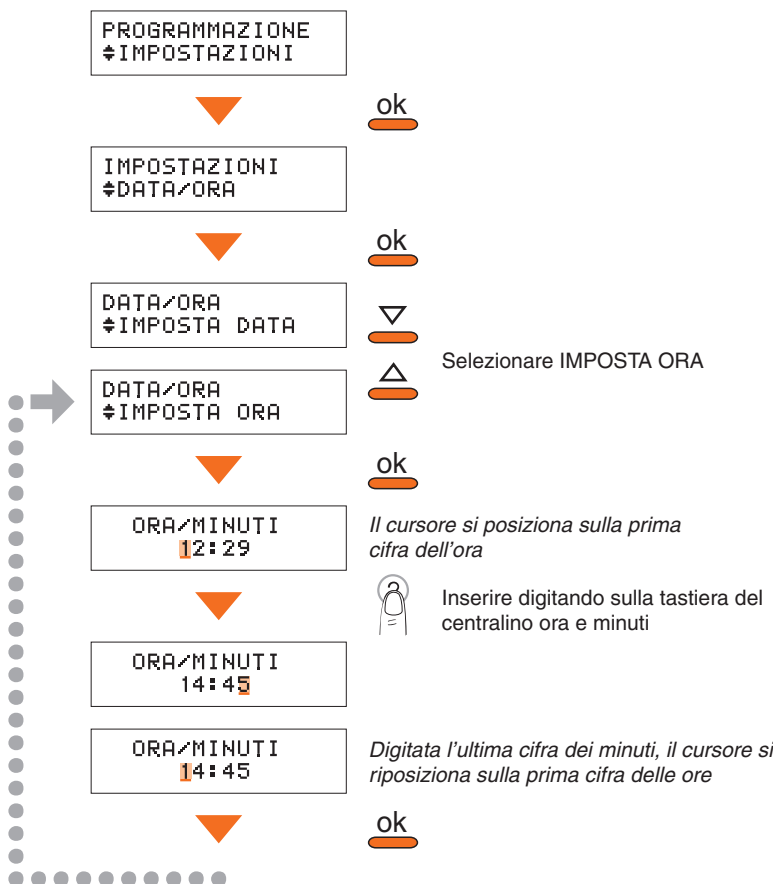

### 3.4 IMPOSTAZIONI

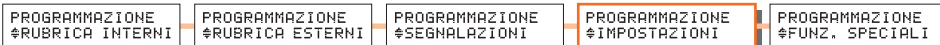

#### 3.4.3 Giorno / notte

È possibile programmare due differenti modalità di funzionamento del Centralino:

**GIORNO** - (presuppone la presenza al centralino di un operatore), le chiamate provenienti dai PE vengono intercettate dal Centralino. Il centralinista ha la possibilità di filtrare la chiamata diretta all'appartamento e trasferirla solo se lo ritiene opportuno;

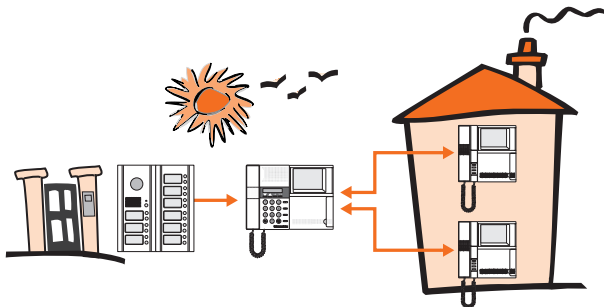

**NOTTE** - (non è previsto alcun operatore al centralino), le chiamate provenienti dai PE giungono direttamente agli appartamenti interessati.

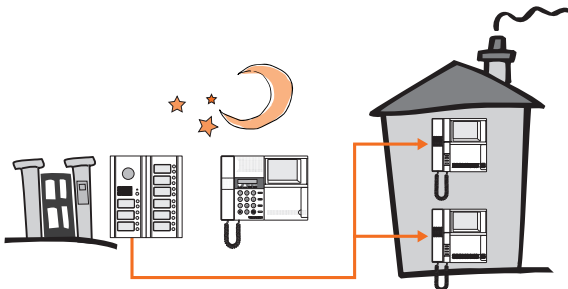

Il funzionamento GIORNO/NOTTE è attivo secondo la programmazione effettuata.

Per effettuare la programmazione occorre:

- definire la modalità di funzionamento **AUTOMATICO** o **MANUALE**
- definire quali sono i PE di cui si vuole intercettare la chiamata:
  - solo posto esterno principale **ATTIVA PRINCIPALE**
  - solo alcuni posti esterni **ATTIVA ELENCO**
  - tutti i posti esterni **ATTIVA TUTTI**

### 3.4 IMPOSTAZIONI

#### AUTOMATICO / MANUALE

Consente di programmare la modalità di funzionamento del Centralino.

Procedura:

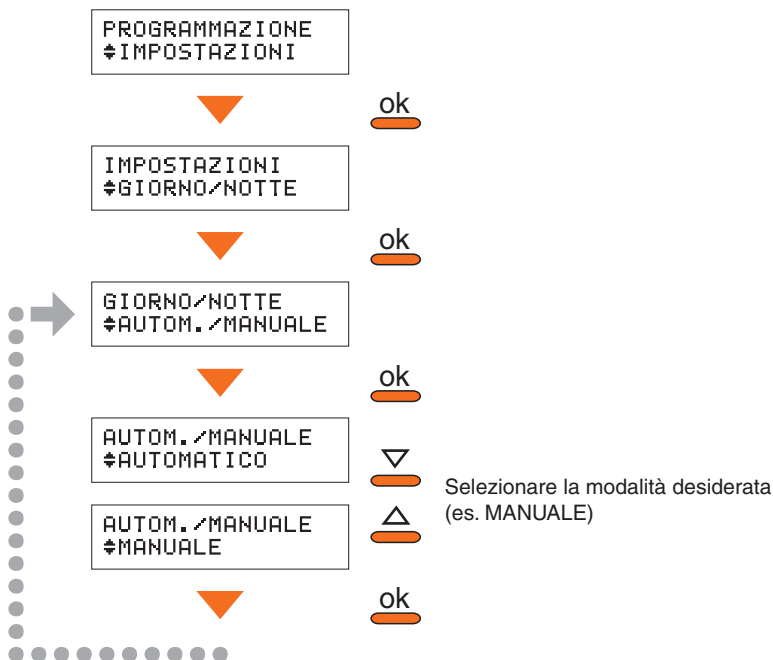

Se è stata programmata la modalità di funzionamento AUTOMATICO, il Centralino commuterà lo stato di impianto da GIORNO a NOTTE e viceversa ad orari prestabiliti. Occorre quindi effettuare una programmazione delle fasce orarie come indicato a pag. 49.



Se è stata programmata la modalità di funzionamento AUTOMATICO, è comunque possibile per l'operatore, commutare lo stato di impianto agendo sul tasto  della tastiera (es.: garantire il servizio in caso di assenza temporanea del centralinista). Il Centralino riprenderà la normale programmazione al successivo cambio di fascia oraria.

## 3.4 IMPOSTAZIONI

### POSTI ESTERNI - attiva tutti

Consente di abilitare al funzionamento GIORNO/NOTTE tutti i PE.

Procedura:

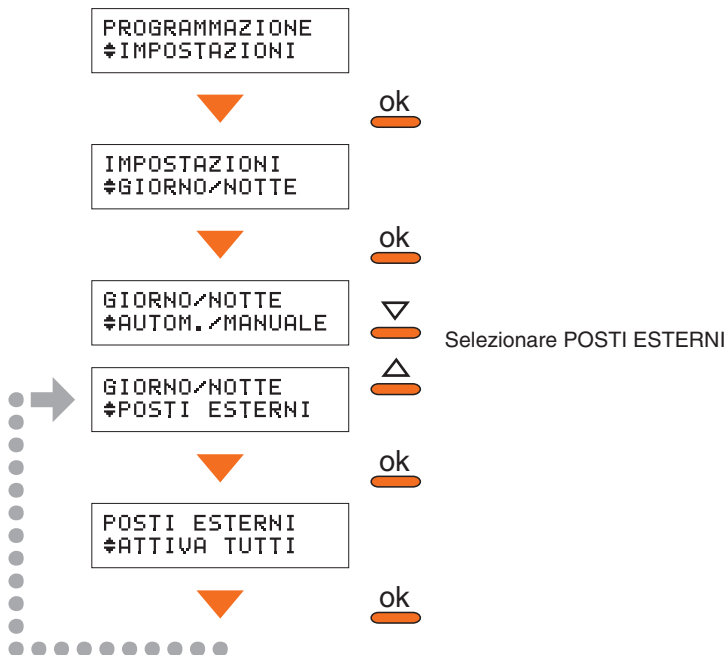

*Si può utilizzare questa opzione, solo se l'impianto non presenta PE installati su montanti isolati, in quanto le chiamate provenienti da tali posti NON POSSONO essere intercettate dal Centralino di portineria (per casi particolari si veda par. 4.4).*

### 3.4 IMPOSTAZIONI

#### POSTI ESTERNI - attiva principale

Consente di abilitare al funzionamento GIORNO/NOTTE solo il PE principale.

Procedura:

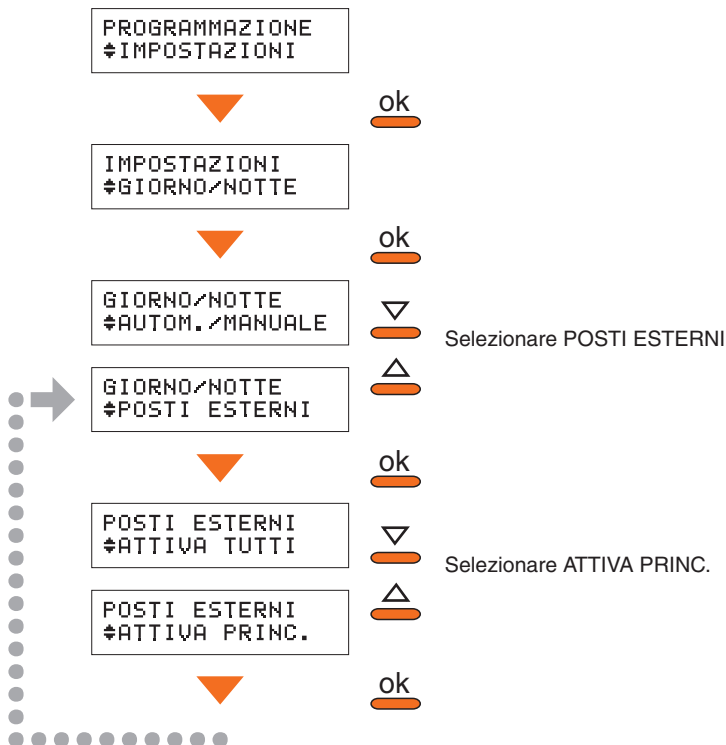

## 3.4 IMPOSTAZIONI

### POSTI ESTERNI - attiva elenco

Consente di abilitare al funzionamento GIORNO/NOTTE solo un elenco di PE.

Procedura:

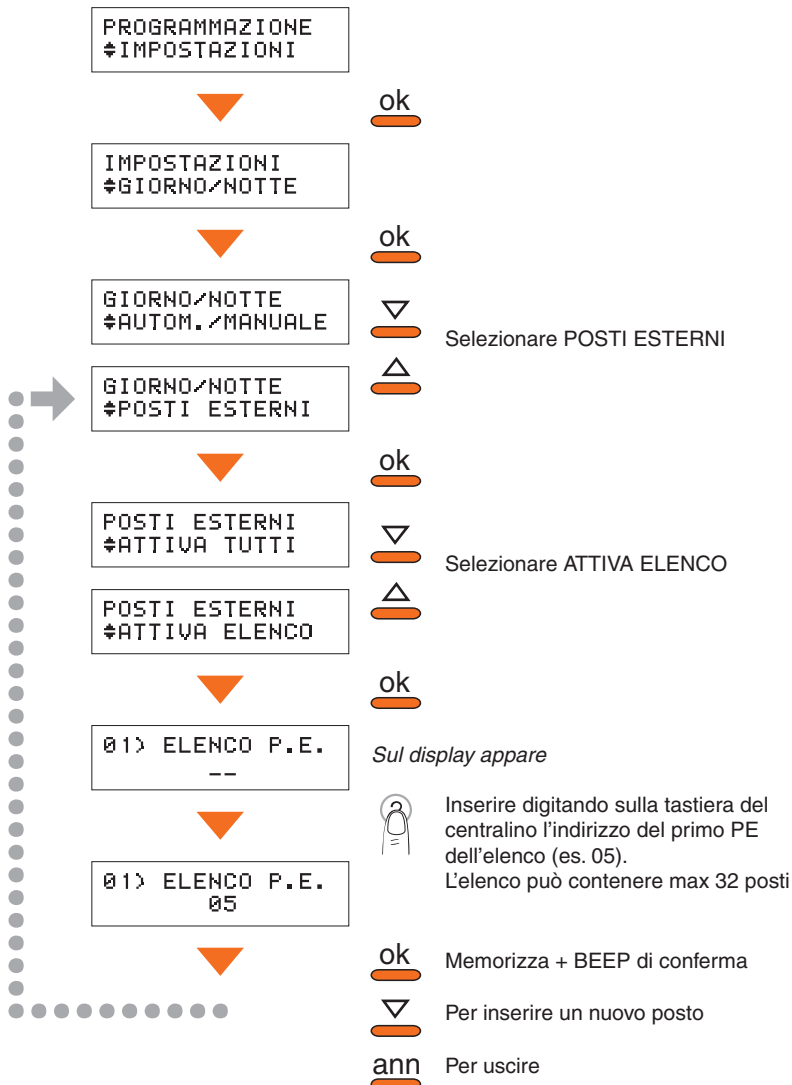

Non possono essere inseriti in elenco i PE installati su montanti isolati, in quanto le chiamate provenienti da tali posti NON POSSONO essere intercettate dal Centralino di portineria (per casi particolari si veda par. 4.4).

### 3.4 IMPOSTAZIONI

#### FASCE ORARIE

Consente di programmare gli orari di commutazione dello stato di impianto da GIORNO a NOTTE e viceversa. Se è stata selezionata la modalità di funzionamento AUTOMATICO il Centralino funzionerà secondo le fasce orarie programmate (*si veda pag. 45*).

Procedura:

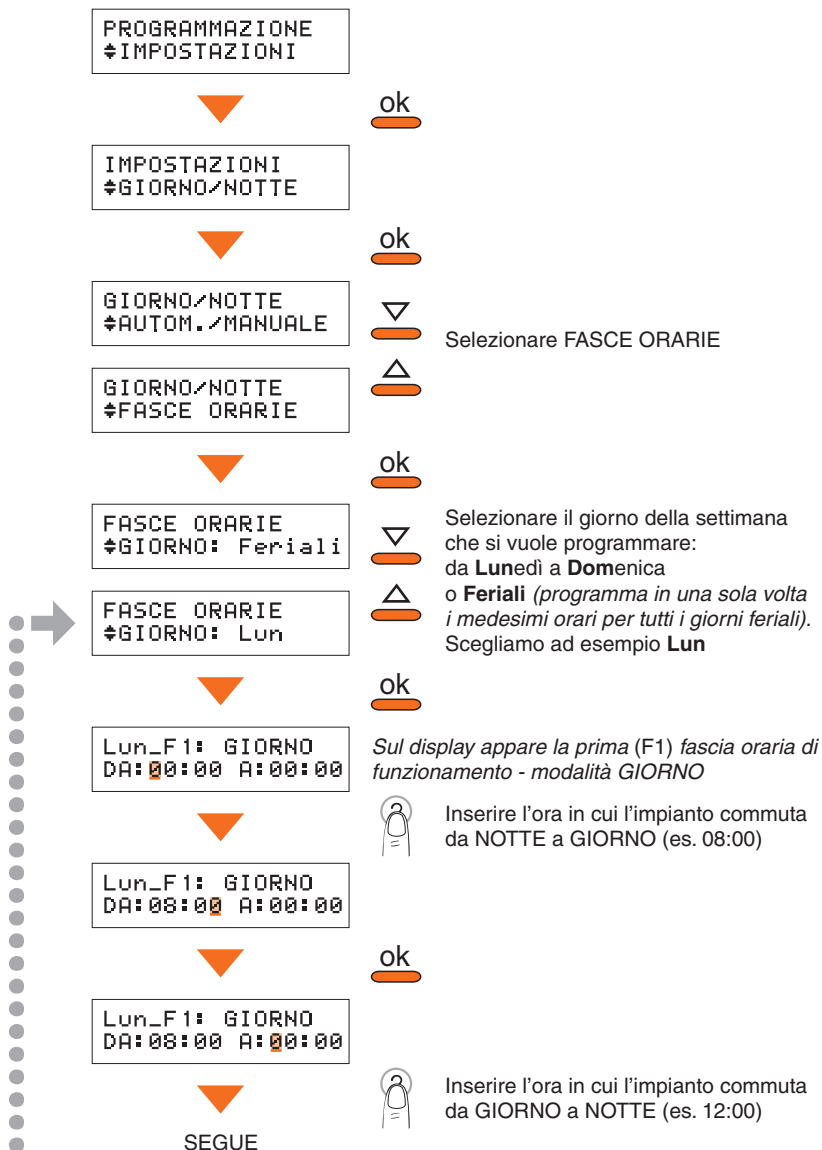

### 3.4 IMPOSTAZIONI

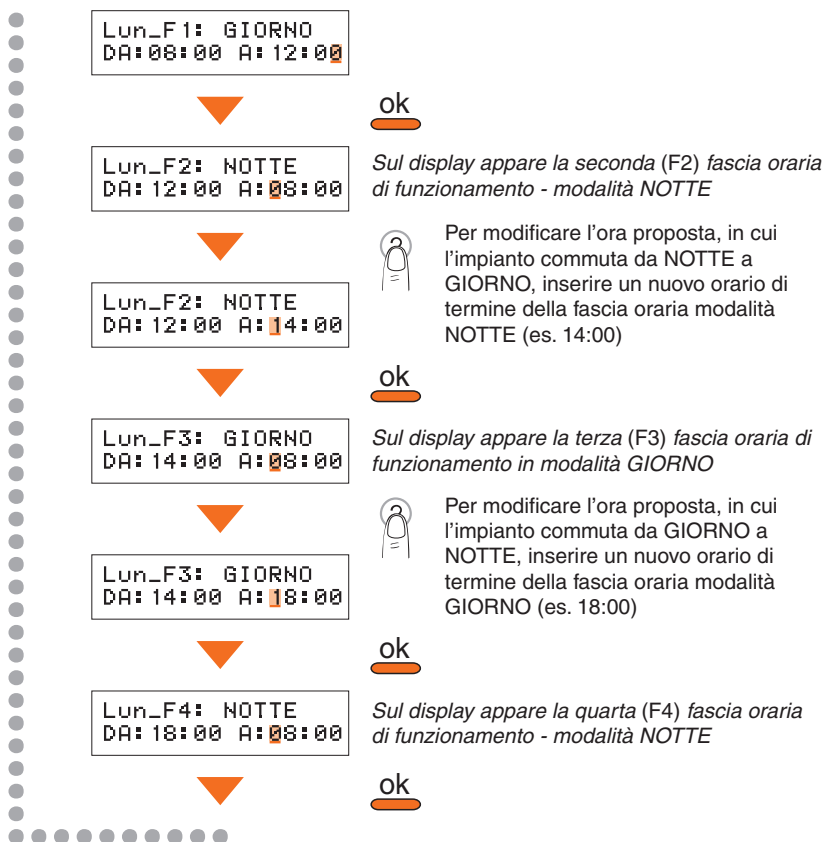

L'esempio di programmazione descritto nella procedura ha permesso la creazione delle seguenti quattro fasce orarie di funzionamento per il giorno di Lunedì:

**Fascia 1:** dalle 08.00 alle 12:00 - GIORNO

**Fascia 2:** dalle 12:00 alle 14:00 - NOTTE

**Fascia 3:** dalle 14:00 alle 18:00 - GIORNO

**Fascia 4:** dalle 18:00 alle 08.00 - NOTTE



Per un corretto funzionamento del Centralino occorre impostare le fasce orarie per tutti i giorni della settimana.

Se si desidera che il Centralino operi in funzionamento NOTTE per un'intera giornata, occorre impostare come orario di inizio le **00:00** e come orario di fine le **00:00**.

## 3.4 IMPOSTAZIONI

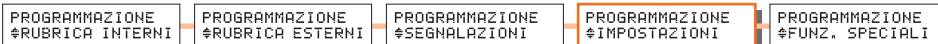

### 3.4.4 Codice segreto

Consente di modificare il codice segreto di accesso alla programmazione del Centralino.

Procedura:

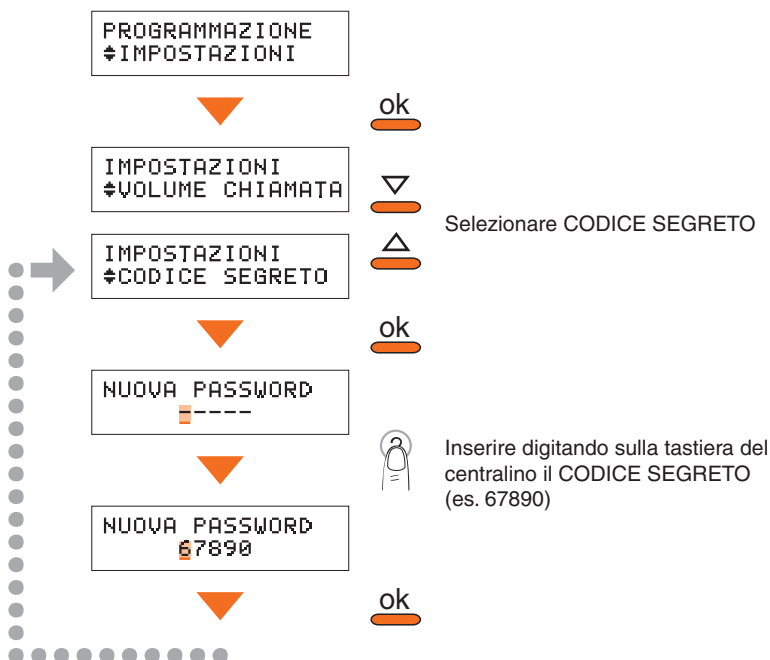

Impostando come Codice segreto il particolare valore **00000**, non verrà più richiesto nessun codice per poter accedere al menu programmazione.



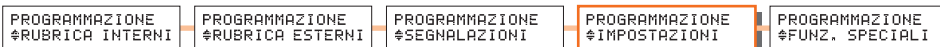

Il Centralino viene fornito con il Codice segreto impostato in fabbrica **12345**.  
Per un'efficace protezione delle programmazioni del Centralino si consiglia di cambiare sempre il Codice segreto all'atto dell'installazione.

## 3.4 IMPOSTAZIONI



### 3.4.5 Posto esterno principale

Consente di programmare l'indirizzo del posto esterno principale.

All'indirizzo programmato verranno inviati i comandi di monitoraggio e apriporta esercitati tramite i tasti  .

Procedura:

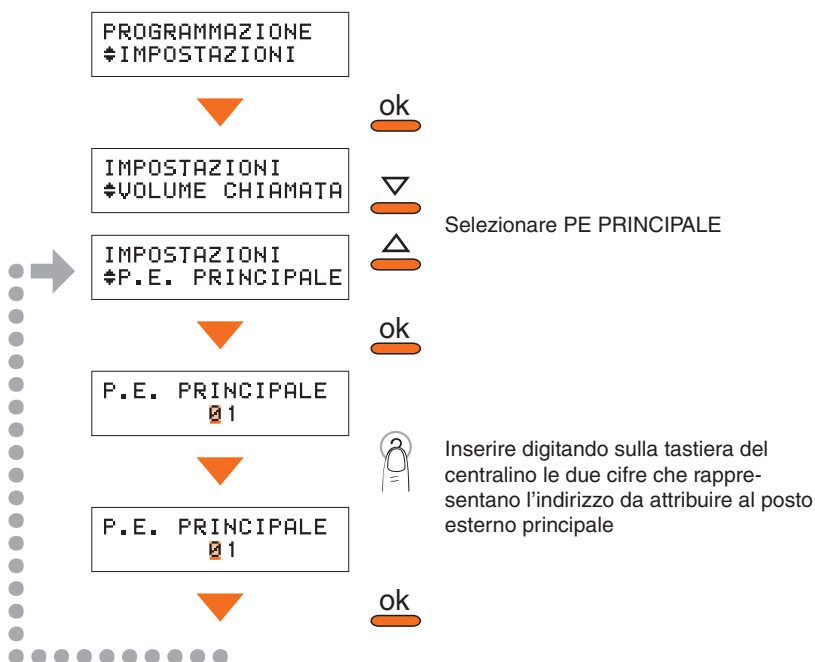

La programmazione di fabbrica prevede come **Posto esterno principale** il posto esterno **1**.



Inserendo in un impianto digitale il Centralino di portineria, il Posto esterno principale deve essere configurato con un indirizzo **P** diverso da **P=0** (indirizzo assegnato in fabbrica al Centralino).

## 3.4 IMPOSTAZIONI

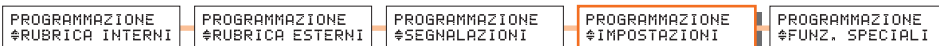

### 3.4.6 Indirizzo locale

Consente di modificare l'indirizzo impiantistico del Centralino di portineria. Questa impostazione deve essere eseguita solo per la programmazione di Centralini secondari installati sull'impianto.

Procedura:

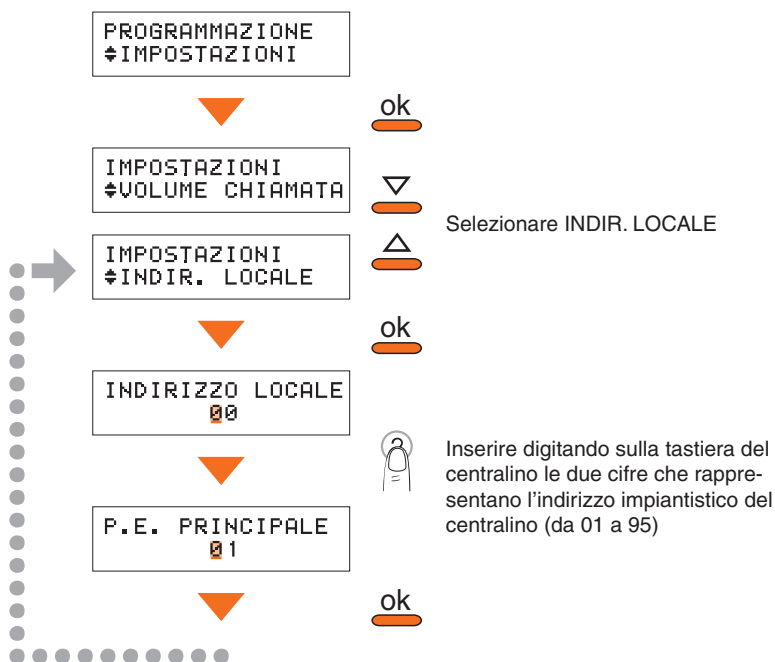

*In fabbrica il Centralino di portineria viene programmato come indirizzo 4000 dell'impianto e quindi come posto esterno P= 0.*

**PER IMPIANTI CON UN SOLO CENTRALINO DI PORTINERIA QUESTA PROGRAMMAZIONE NON DEVE ESSERE MODIFICATA .**

### 3.4 IMPOSTAZIONI

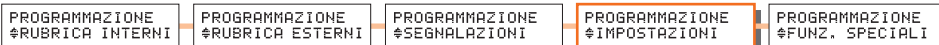

#### 3.4.7 Selezione lingua

Consente di modificare la lingua in cui vengono visualizzati i messaggi sul display.

Procedura:

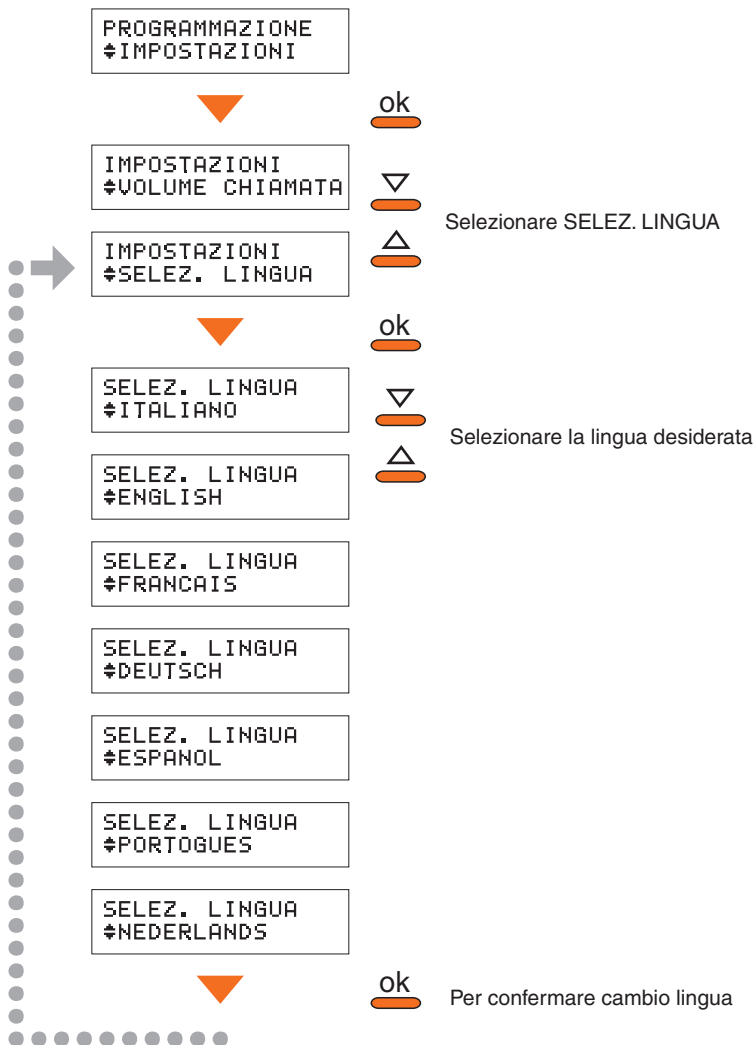

## 3.4 IMPOSTAZIONI

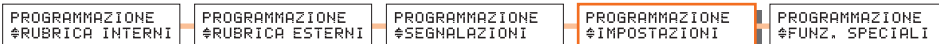

### 3.4.8 Tipo chiamata

Questa programmazione influenza la modalità di funzionamento della RUBRICA INTERNI. Nella programmazione della RUBRICA INTERNI se la modalità di chiamata è:

- STANDARD al PI viene associato un NOME (par. 3.1.1);
- CODIFICATA al PI viene associato un CODICE (par. 3.1.4) identificativo del **B** (blocco), **P** (piano), **I** (interno).

Il Centralino di portineria viene fornito programmato in modalità di chiamata **STANDARD**.

Procedura:

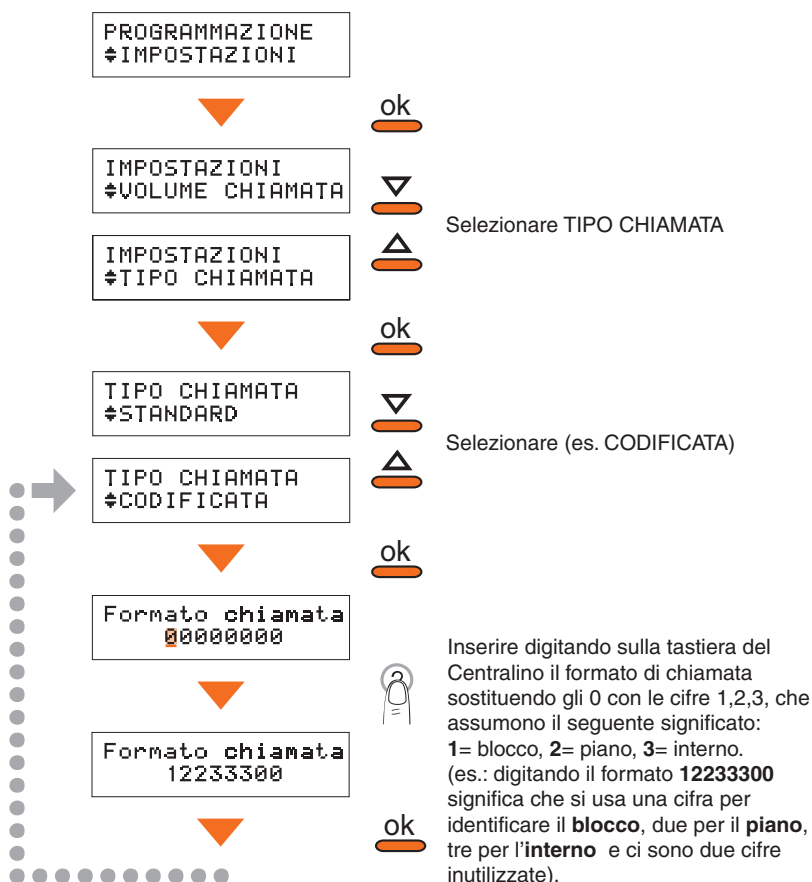

## 3.5 FUNZIONI SPECIALI

PROGRAMMAZIONE  
#RUBRICA INTERNIPROGRAMMAZIONE  
#RUBRICA ESTERNIPROGRAMMAZIONE  
#SEGNALAZIONIPROGRAMMAZIONE  
#IMPOSTAZIONIPROGRAMMAZIONE  
#FUNZ. SPECIALI

### 3.5.1 Programmazione decadica

Consente il trasferimento della rubrica interni del Centralino di portineria ad un posto esterno decadico.

Procedura:

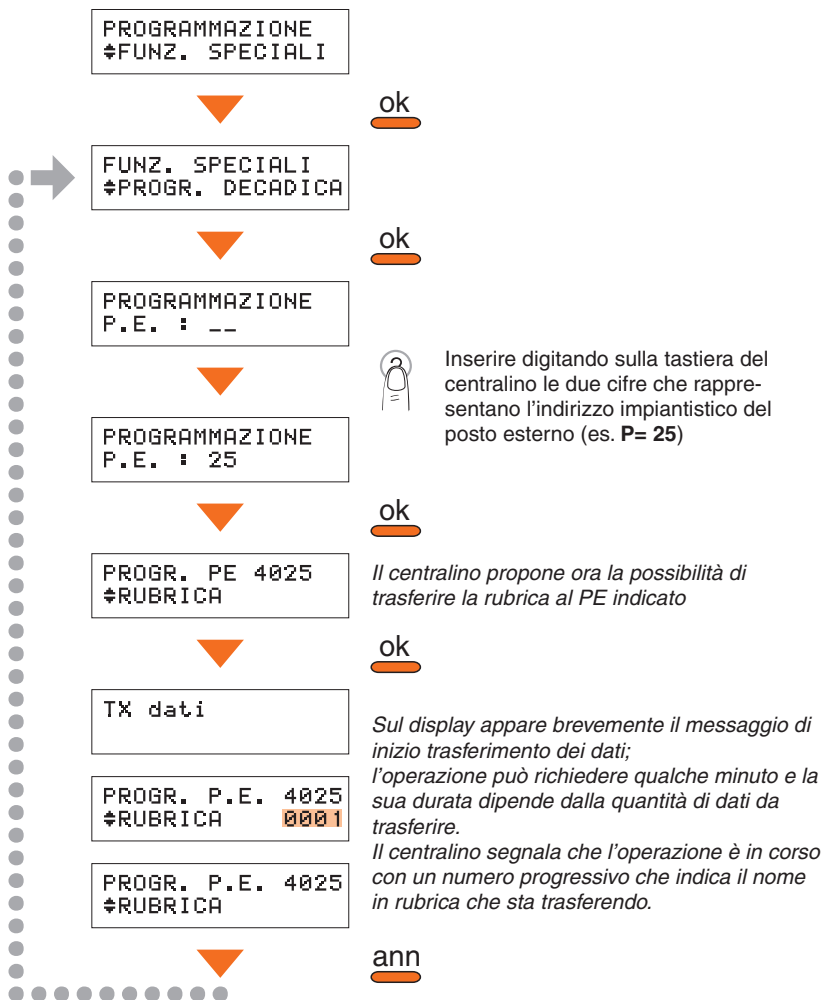

Terminata la procedura, la rubrica del PE decadico conterrà gli stessi nomi o codici del Centralino di portineria.

## 3.5 FUNZIONI SPECIALI

PROGRAMMAZIONE  
#RUBRICA INTERNI

PROGRAMMAZIONE  
#RUBRICA ESTERNI

PROGRAMMAZIONE  
#SEGNALAZIONI

PROGRAMMAZIONE  
#IMPOSTAZIONI

PROGRAMMAZIONE  
#FUNZ. SPECIALI

### 3.5.2 2° Centralino

Consente di programmare sul Centralino principale la presenza del secondo Centralino.

Procedura:

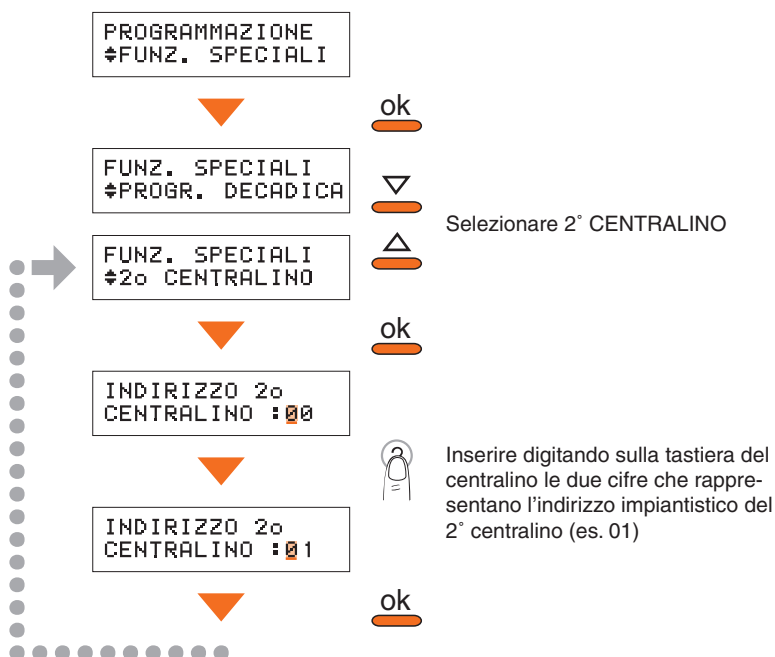

Se sull'impianto è presente un terzo Centralino, occorre ripetere la medesima programmazione sul secondo per impostare l'indirizzo impiantistico del terzo.



**Non è possibile installare più di 3 Centralini nello stesso impianto.**

### 3.5 FUNZIONI SPECIALI

PROGRAMMAZIONE  
#RUBRICA INTERNI

PROGRAMMAZIONE  
#RUBRICA ESTERNI

PROGRAMMAZIONE  
#SEGNALAZIONI

PROGRAMMAZIONE  
#IMPOSTAZIONI

PROGRAMMAZIONE  
#FUNZ. SPECIALI

#### 3.5.3 Posto interno servizio

Consente di programmare l'indirizzo impiantistico del posto interno di servizio (es.: *alloggio del custode*) a cui trasferire le chiamate provenienti da PE.

Procedura:



## 3.5 FUNZIONI SPECIALI

PROGRAMMAZIONE  
#RUBRICA INTERNIPROGRAMMAZIONE  
#RUBRICA ESTERNIPROGRAMMAZIONE  
#SEGNALAZIONIPROGRAMMAZIONE  
#IMPOSTAZIONIPROGRAMMAZIONE  
#FUNZ. SPECIALI

### 3.5.4 Unico PE

Consente, nel caso di impianto con più PE, di indirizzare un unico PE dal quale ricevere le chiamate.

Procedura:

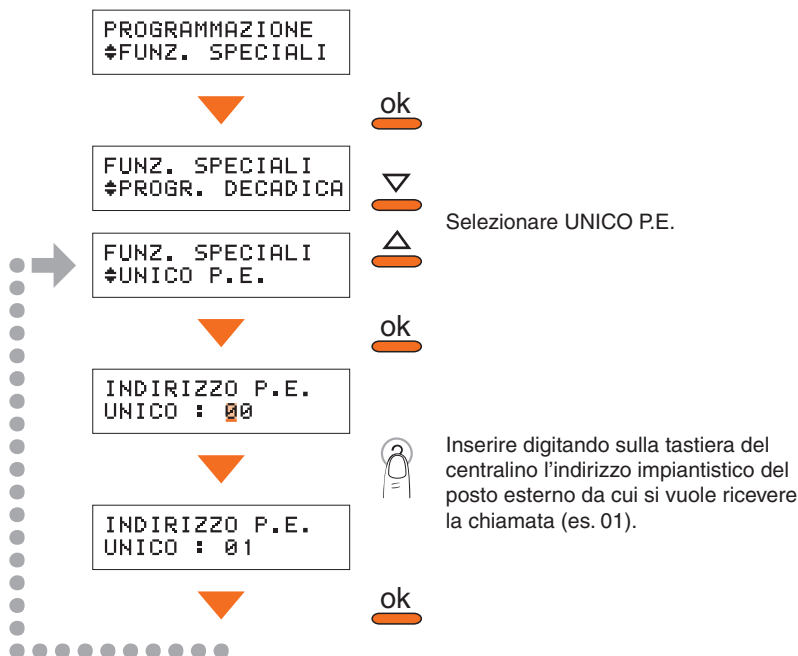

## 3.5 FUNZIONI SPECIALI

PROGRAMMAZIONE  
#RUBRICA INTERNI

PROGRAMMAZIONE  
#RUBRICA ESTERNI

PROGRAMMAZIONE  
#SEGNALAZIONI

PROGRAMMAZIONE  
#IMPOSTAZIONI

PROGRAMMAZIONE  
#FUNZ. SPECIALI

### 3.5.5 Chiamate da PI

Consente di programmare il comportamento del Centralino in caso di chiamata da PI secondo le seguenti 3 modalità:

**SEMPRE ATTIVE:** il Centralino riceve le chiamate sia in funzionamento giorno che in notte, le chiamate non evase entrano in coda chiamate.

**DISABILITATE:** il Centralino non riceve le chiamate da PI, la chiamata al Centralino provoca l'autoaccensione del posto esterno principale e se previsto consente di ciclare tra i PE.

**SOLO GIORNO:** il Centralino riceve le chiamate solo in funzionamento GIORNO. In funzionamento NOTTE la chiamata al Centralino provoca l'autoaccensione del posto esterno principale e se previsto consente di ciclare tra i PE.

Procedura:

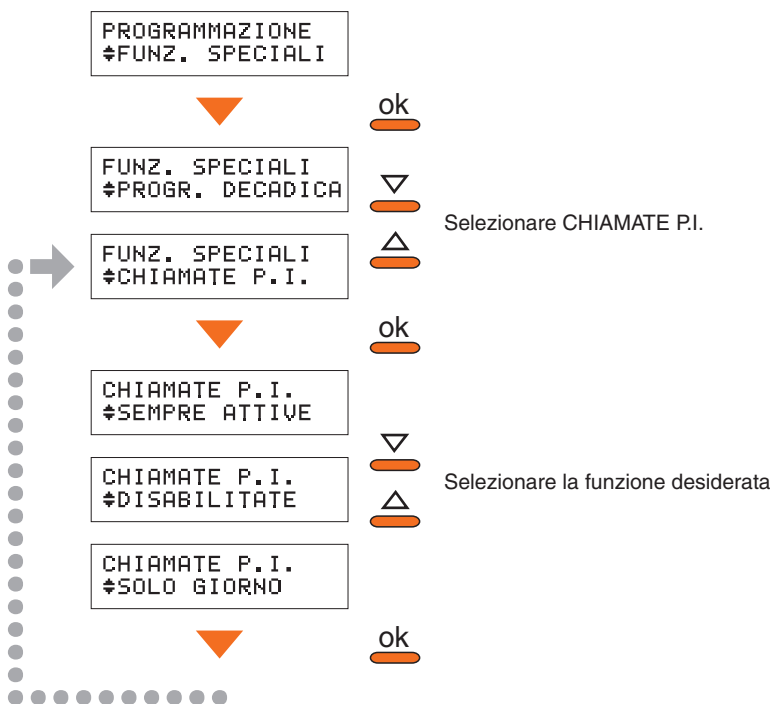

Il Centralino di portineria viene programmato in fabbrica con la funzione **Chiamate da PI** nella modalità di funzionamento **SEMPRE ATTIVE**.

## 3.5 FUNZIONI SPECIALI

PROGRAMMAZIONE  
#RUBRICA INTERNI

PROGRAMMAZIONE  
#RUBRICA ESTERNI

PROGRAMMAZIONE  
#SEGNALAZIONI

PROGRAMMAZIONE  
#IMPOSTAZIONI

PROGRAMMAZIONE  
#FUNZ. SPECIALI

### 3.5.6 Panic alarm

Consente di programmare il comportamento del Centralino in caso di allarme secondo le seguenti 3 modalità:

**SEMPRE ATTIVE:** il Centralino riceve le chiamate di allarme sia in funzionamento giorno che in notte.

**DISABILITATE:** il Centralino non riceve chiamate di allarme.

**SOLO GIORNO:** il Centralino riceve le chiamate di allarme solo in funzionamento giorno. In funzionamento notte gli allarmi vengono persi.

Procedura:

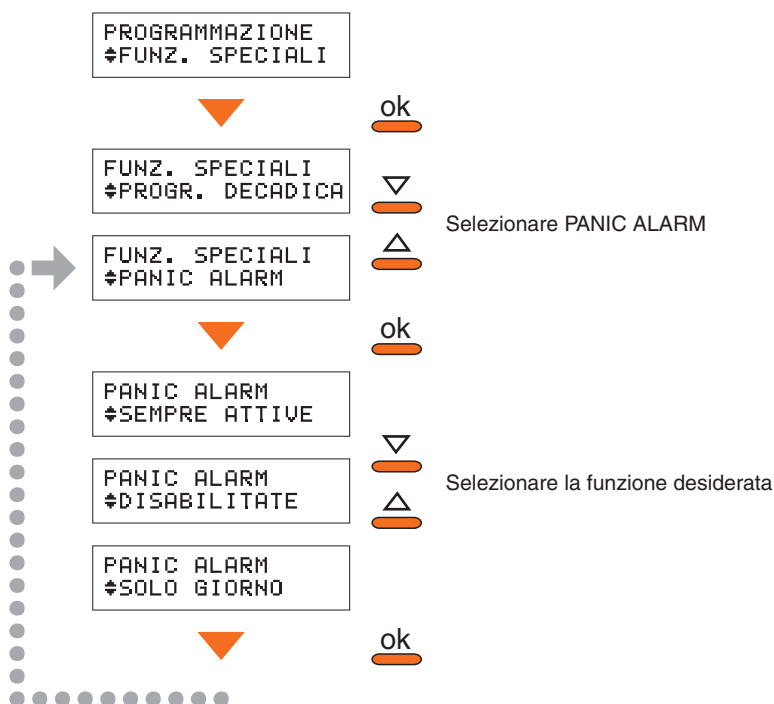

Il Centralino di portineria viene programmato in fabbrica con la funzione **Panic alarm** nella modalità di funzionamento **SEMPRE ATTIVE**.

## 4 CONFIGURAZIONI E PROGRAMMAZIONI EVOLUTE

In questo capitolo vengono trattate funzioni o configurazioni impiantistiche particolari che sono state implementate e testate a fronte di richieste particolari provenienti dal mercato.

### 4.1 CONFIGURAZIONE E INDIRIZZAMENTO

Per meglio comprendere queste funzioni particolari occorre conoscere alcuni dettagli sul protocollo e sull'indirizzamento dei dispositivi nel sistema videocitofonico.

I **posti interni** vanno dall'indirizzo impiantistico **0** al **3999**, i **posti esterni** dal **4000** al **4095**. L'installatore dovrà numerare i PE progressivamente da 0 a 95, in POSIZIONI di configurazione che sono identificate nel sistema con la lettera P (es.: P33), la conversione implicita sarà: tutto quello che l'installatore configura in P, sommato a 4000 diventa indirizzo impiantistico dell'oggetto (es.:  $P33 + 4000 = 4033$  indirizzo impiantistico).

Il Centralino di portineria viene programmato in fabbrica con l'indirizzo impiantistico **4000**, ciò consente il funzionamento giorno/notte dell'impianto, infatti in modalità giorno, ogni chiamata da posto esterno viene inviata all'indirizzo impiantistico 4000 (*Centralino di portineria*).

Ne consegue che in tutti gli impianti in cui è installato un Centralino di portineria nessun PE può essere configurato con **P=0** e che, se viene cambiato l'indirizzo programmato in fabbrica al Centralino, le chiamate in giorno sull'impianto saranno dirette ad un indirizzo inesistente e quindi andranno perse.

### 4.2 CHIAMATA DIRETTA DA PE A CENTRALINO IN NOTTE

Negli impianti nasce spesso l'esigenza di avere sul PE un pulsante di chiamata diretta al Centralino di portineria, qualunque sia lo stato giorno/notte dell'impianto.

Ciò è possibile utilizzando il modulo di chiamata alfanumerica **art. 342600** o il modulo di chiamata numerica **art. 342610**.

In questo caso infatti è possibile configurare nel PE l'indirizzo 4000 (M= 40, N= 00) come indirizzo di chiamata associato al tasto più in basso della pulsantiera, in questo modo il tasto programmato chiamerà l'indirizzo 4000 (*indirizzo impiantistico programmato in fabbrica per il Centralino di portineria*).

Se si utilizzano i moduli tasti anziché i moduli di chiamata digitale è possibile chiamare il Centralino purché si configuri l'impianto in modo da avere presente in pulsantiera anche il tasto che chiama l'indirizzo 4000: ad esempio in un impianto con un PE e 35 appartamenti se si prevedono in pulsantiera 36 tasti di chiamata e si configura sul PE M=39, N=65 l'ultimo tasto in alto nella pulsantiera chiamerà sempre l'indirizzo 4000, quindi il Centralino di portineria. Ovviamente i PI dovranno essere configurati in modo progressivo a partire da 3965.

Qualora nell'impianto siano presenti più PE, questo tipo di programmazione è possibile su tutti i posti che utilizzano i moduli digitali, mentre se si impiegano i moduli a tasti è possibile solo sui PE che chiamano i medesimi PI.

Qualora fossero presenti più centralini occorre configurare sul PE il codice corrispondente al centralino che si vuole chiamare (es.: *il centralino 15 configurando sul PE; M=40, N=15*).

## 4.3 IMPIANTI CON PIÙ CENTRALINI

### 4.3.1 Impianti con Centralini in parallelo

Per impianto con centralini in parallelo si intende un'installazione in cui le chiamate arrivano a più centralini contemporaneamente. Il primo dei centralini che si attiva alla risposta entra in conversazione con il chiamante ed interrompe la chiamata sugli altri. Questo tipo di impianto è utilizzato nei casi di più postazioni (*massimo 3*). Affinché questo tipo di installazione funzioni correttamente occorre che uno dei centralini mantenga l'indirizzo impiantistico programmato in fabbrica, cioè 4000 (*indirizzo del Centralino principale*), per il secondo e l'eventuale terzo centralino occorre programmare un indirizzo impiantistico diverso da 4000 e diverso da ogni indirizzo di PE dell'impianto. Occorre quindi programmare sul centralino principale la presenza del 2° centralino (*come descritto nel par. 3.5.2*), la medesima procedura deve essere eseguita sul 2° centralino per impostare l'indirizzo impiantistico del 3° (*se installato*).

Le normali funzioni del Centralino di portineria subiranno le seguenti variazioni:

- **Commutazione GIORNO/NOTTE** - La commutazione di stato GIORNO/NOTTE dell'impianto può essere eseguita e programmata (*par. 3.4.3*) solo sul Centralino principale. Se sul Centralino principale è stata scelta per la funzione GIORNO/NOTTE l'opzione abilita tutti i PE, oppure se l'indirizzo locale dei Centralini secondari è incluso nell'elenco dei PE su cui attivare la funzione (*si veda pag. 46*), sul display dei Centralini secondari viene visualizzato lo stato programmato D/N, ma premendo il tasto  non è possibile effettuare alcuna commutazione.
- **Chiamata da PE** - Tutti i Centralini dell'impianto in modalità GIORNO, ricevono contemporaneamente le chiamate dai PE programmati per il funzionamento GIORNO/NOTTE (*si veda pag. 46*), visualizzando il numero ed eventualmente (*se programmato*) il nome del PE chiamante. Se l'impianto è video, si accende solo il monitor del Centralino principale. Il primo Centralino che risponde alla chiamata esclude automaticamente gli altri, acquisendo la possibilità di gestire la chiamata (*funzionamento come impianto con un solo Centralino*).
- **Chiamata da PI** - Quando la chiamata da PI è abilitata sul Centralino principale (*si veda par. 3.5.5*), tutti i centralini installati sull'impianto ricevono contemporaneamente la chiamata, visualizzando sul display l'indirizzo impiantistico ed eventualmente (*se programmato*), il nome o il codice numerico corrispondente al PI chiamante. Il primo Centralino che risponde alla chiamata esclude automaticamente gli altri ed entra in conversazione con il PI. Se nessun Centralino risponde alla chiamata, dopo circa 20 secondi la chiamata entra nella "coda chiamate" di tutti i Centralini. La chiamata sarà cancellata solo dalla "coda chiamate" del Centralino che richiamerà il PI.
- **Allarme Panico** - Per garantire che la responsabilità di risposta ad un allarme ricada su una sola postazione, la chiamata di allarme Panico può essere ricevuta e gestita solo dal Centralino principale.

Le funzioni: accensione dei PE, serratura, luci, ciclaggio telecamere, possono essere gestite singolarmente da ogni Centralino dell'impianto.



Non è possibile trasferire una chiamata da un Centralino all'altro, è però possibile intercomunicare tra Centralini; digitare il codice del Centralino da chiamare e premere il tasto .

## 4.3 IMPIANTI CON PIÙ CENTRALINI

### 4.3.2 Impianti con Centralini indipendenti

Per impianto con Centralini indipendenti si intende un'installazione in cui sono presenti più Centralini con funzioni e ruoli diversi (es.: *portineria centrale, guardia notturna, locale tecnico*) e le chiamate da PE o da PI arrivano solo al Centralino chiamato e non a tutti i Centralini contemporaneamente.

Questa applicazione può essere utile anche per altri impieghi, ad esempio:

- **Parcheggio** - dove sono presenti più operatori in corrispondenza di differenti uscite, con la necessità di rispondere a chiamate provenienti da PI, di intercomunicare tra loro e controllare più telecamere di sorveglianza.
- **Pluri-familiare** - impianto (*max 4 famiglie*) dove è richiesto l'intercomunicante e/o la possibilità di accedere direttamente a più di 4 telecamere (*fino a 4 telecamere è possibile l'accensione diretta utilizzando il posto interno Pivot standard con gli art. 346190 e art. 391470*).

Affinché questo tipo di installazione funzioni correttamente occorre prevedere un numero adeguato di alimentatori supplementari ed assegnare a ciascun Centralino un indirizzo impiantistico diverso da ogni PE (*si veda par. 4.1*).

Le normali funzioni del Centralino di portineria subiranno le seguenti variazioni:

- **Comunicazione GIORNO/NOTTE** - la commutazione di stato GIORNO/NOTTE dell'impianto può essere eseguita e programmata (*si veda par. 3.4.3*) solo sul Centralino principale (*opzionale in questa installazione*). Se sul Centralino principale è stata scelta l'opzione abilita tutti i PE per la funzione GIORNO/NOTTE, oppure se l'indirizzo locale dei Centralini secondari è incluso nell'elenco dei PE su cui attivare la funzione (*si veda pag.46*), sul display dei Centralini secondari viene visualizzato lo stato D/N, ma premendo il tasto  non avviene nessuna commutazione.
- **Chiamata da Posto Esterno** - quando l'impianto è in GIORNO, il Centralino principale riceve le chiamate provenienti dai PE su cui è abilitata la funzione GIORNO/NOTTE (*si veda pag. 46*), mentre in NOTTE i Centralini possono ricevere le chiamate dei PE solo se è stato previsto nell'impianto il funzionamento descritto nel par. 4.2. Ogni Centralino può trasferire la chiamata ai PI.
- **Chiamata da Posto Interno** - ogni Centralino riceve le chiamate che gli sono indirizzate. Per chiamare più Centralini dal medesimo PI occorre installare l'accessorio art. 391460 (*4 tasti Pivot*), utilizzare il derivatore art. 346190 e configurare gli opportuni indirizzi locali sui Centralini (*si veda par. 4.1*).
- **Allarme Panico** - per garantire che la responsabilità di risposta ad un allarme ricada su una sola postazione, l'allarme panico può essere ricevuto e gestito solo dal Centralino principale.

Le funzioni di accensione dei PE, serratura, luci e ciclamento telecamere, possono essere gestiti singolarmente da ogni Centralino dell'impianto.



Non è possibile trasferire una chiamata da un Centralino all'altro, è però possibile intercomunicare tra Centralini; digitare il codice del Centralino da chiamare e premere il tasto .

#### 4.4 IMPIANTI CON PE DI MONTANTE ISOLATO

Negli impianti videocitofonici, la chiamata dei PE secondari di montante isolati (*pedi scala*) non può essere intercettata dal Centralino durante il funzionamento GIORNO.

Qualora questa funzione fosse necessaria (*es.: impianto senza posto esterno principale o ingresso presidiato*) è possibile gestire dal Centralino il funzionamento GIORNO/NOTTE dei piedi scala solo negli impianti in cui non ci sono telecamere installate sulla tratta principale (*es.: PE video comuni, telecamere di video controllo, ecc.*). In questi impianti occorre utilizzare come derivatore di montante l'art. 346180 ed il PE locale deve essere collegato al morsetto OUT M del derivatore.

Nei casi in cui il piedi scala è video, occorre prevedere anche un derivatore art. 346100 per ogni montante, collegando il PE al morsetto IN, i derivatori di piano in successione partendo dal morsetto OUT 1 ed il morsetto OUT 2 al morsetto OUT M dell'art. 346180.

#### 4.5 TELECAMERA SCORPORATA

Negli impianti senza PE principale (*o utilizzato solo di notte*) con ingresso presidiato dal centralinista, per aumentare la sicurezza, è possibile vedere sul monitor del PI chiamato l'immagine del visitatore presente nella postazione del centralinista, che chiede di entrare.

Per far ciò occorre installare nei pressi della postazione del centralinista una telecamera art. 39161x o art. 39160x, che inquadra la zona davanti al centralinista e collegare la telecamera all'art. 346820 opportunamente predisposto nell'impianto. In questo modo, quando il centralinista chiama il PI si accendono, sia il monitor del PI chiamato che la telecamera.

Se il Centralino di portineria è stato configurato con un indirizzo locale diverso da quello predisposto in fabbrica (4000), occorre configurare in P dell'art. 346820 il medesimo indirizzo. Per un corretto funzionamento si tenga presente che, il Centralino e l'interfaccia per telecamera riconoscono la reciproca presenza al RESET, pertanto dopo aver cambiato l'indirizzo dei dispositivi occorre spegnerli e riaccenderli.

#### 4.6 TRASFERIMENTO DELLA RUBRICA DEI PI A PE

Se è stata compilata una rubrica dei PI (*si veda par. 3.1*), è possibile trasferirla ad un PE con modulo a chiamata decadica alfanumerica art. 342600.

Per far ciò occorre programmare il Centralino secondo la procedura descritta nel capitolo programmazione al par. 3.5.1.

## 5 INSTALLAZIONE

### ■ INSTALLAZIONE SENZA SEZIONE VIDEO

#### ● Da tavolo con supporto inclinato a corredo

- Far passare il cavo (1) attraverso l'apposita sede ed inserire il connettore RJ nella sede (2)

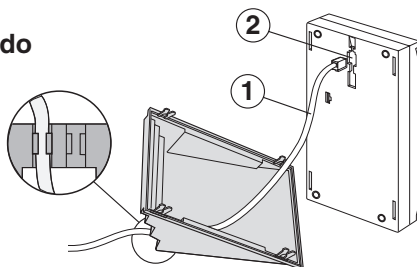

- Inserire il Centralino di portineria sul supporto inclinato

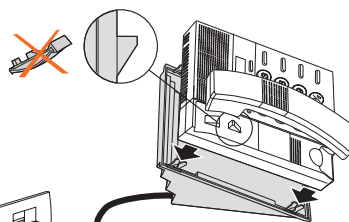

Il Centralino di portineria si connette all'impianto tramite le prese Living Int o Light (art. 336982/336983 e 336984)

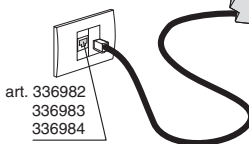

#### ● Da parete con staffa metallica art. 337150

- Collegare il cavetto sfrangiato (1) a corredo all'impianto facendo riferimento alla tabella seguente ed inserire il connettore RJ nella sede (2)

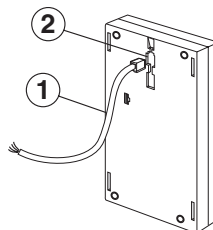

	COLORE
1	GIALLO
2	VERDE
3	BLU
4	BIANCO
5	MARRONE
6	ROSSO
7	NERO
8	GRIGIO

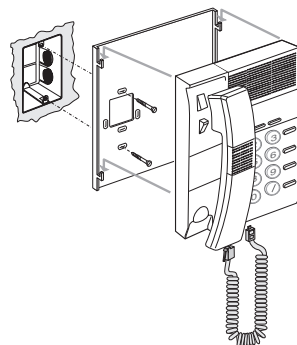

- Fissare la staffa metallica alla parete usando le apposite sedi ed i tasselli a corredo, quindi inserire il Centralino di portineria sulla staffa metallica

## 5 INSTALLAZIONE

### ● Da parete con supporto inclinato a corredo

- Collegare il cavetto sfrangiato (1) a corredo all'impianto facendo riferimento alla tabella seguente ed inserire il connettore RJ nella sede (2)

	COLORE
1	GIALLO
2	VERDE
3	BLU
4	BIANCO
5	MARRONE
6	ROSSO
7	NERO
8	GRIGIO

- Fissare il supporto inclinato alla parete usando le apposite sedi per le viti, quindi inserire il Centralino di portineria sul supporto

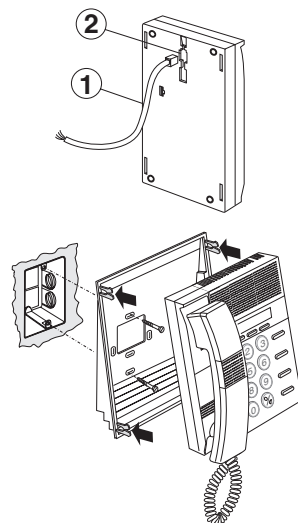

### ● Da incasso con gli accessori delle scatole Multifunzione Multibox

- Murare la scatola art. 16102 e montare il telaio art. 16102LT con i supporti art. 16121

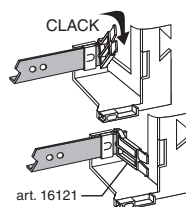
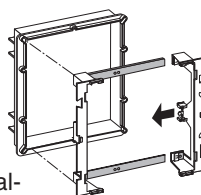

- Collegare il cavetto sfrangiato (1) a corredo all'impianto facendo riferimento alla tabella seguente ed inserire il connettore RJ nella sede (2)

	COLORE
1	GIALLO
2	VERDE
3	BLU
4	BIANCO
5	MARRONE
6	ROSSO
7	NERO
8	GRIGIO

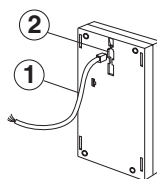

- Inserire il Centralino di portineria sul telaio, fissando il telaio alla scatola con le viti in dotazione e terminare inserendo le cornici di finitura

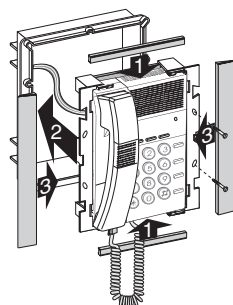

## 5 INSTALLAZIONE

## ■ INSTALLAZIONE CON SEZIONE VIDEO

## ● Da tavolo con supporto inclinato art. 337132 ed il cavo a corredo

- Fissare la sezione video art. 334402 al supporto inclinato art. 337122 e collegare il multicavo (1) della sezione video alla sede (2) del Centralino di portineria
- Far passare il cavo (3) attraverso l'apposita sede ed inserire il connettore RJ nella sede (4)
- Inserire il Centralino di portineria sul supporto inclinato

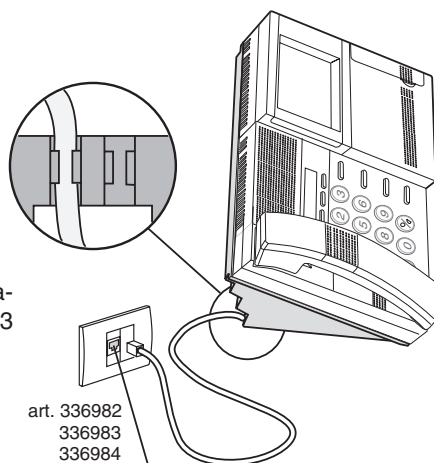
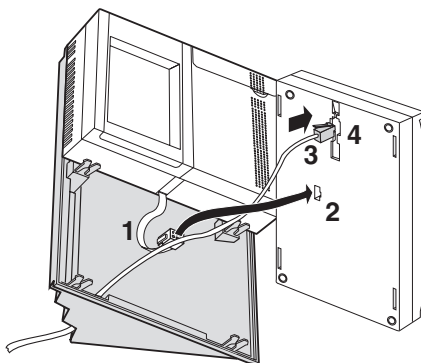

Il Centralino di portineria si connette all'impianto tramite le prese Living Int o Light (art. 336982/336983 e 336984)

## 5 INSTALLAZIONE

### ● Da parete con staffa metallica art. 337150

- Unire il Centralino di portineria alla sezione video usando i ganci a corredo e collegare il multicavo (1) della sezione video alla sede (2) del Centralino di portineria

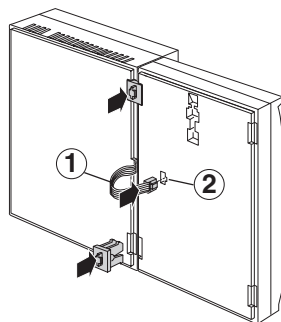

- Inserire il connettore RJ (1) nella sede (2) e collegare il cavetto sfrangiato a corredo all'impianto facendo riferimento alla tabella seguente:

	COLORE
1	GIALLO
2	VERDE
3	BLU
4	BIANCO
5	MARRONE
6	ROSSO
7	NERO
8	GRIGIO

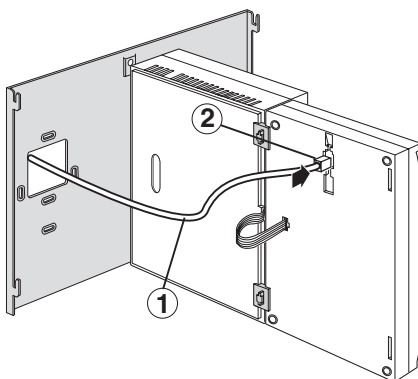

- Inserire il Centralino di portineria unito alla sezione video sulla staffa metallica

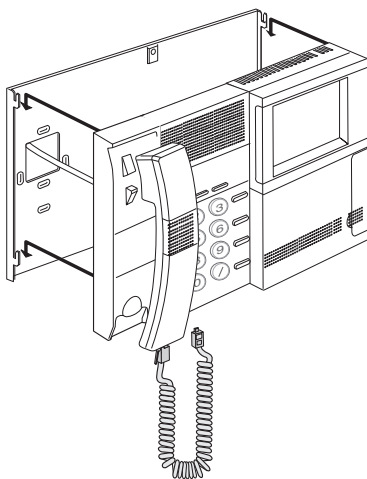

## 5 INSTALLAZIONE

### ● Da parete con il supporto inclinato art. 337132

- Fissare il supporto alla parete usando le apposite sedi per le viti

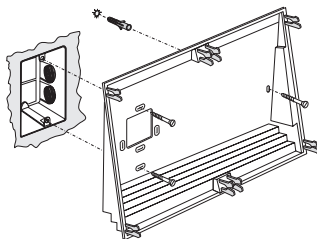

- Fissare la sezione video al supporto inclinato

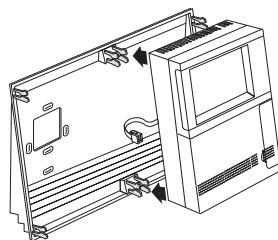

- Collegare il multicavo (1) della sezione video alla sede (2) del Centralino di portineria

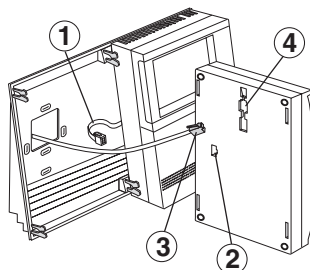

- Collegare il cavetto sfrangiato (3) a corredo all'impianto facendo riferimento alla tabella seguente ed inserire il connettore nella sede (4)

	COLORE
1	GIALLO
2	VERDE
3	BLU
4	BIANCO
5	MARRONE
6	ROSSO
7	NERO
8	GRIGIO

- Inserire il Centralino di portineria sul supporto

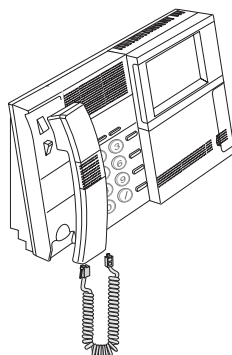

## 5 INSTALLAZIONE

### ● Da incasso con gli accessori delle scatole Multifunzione Multibox

- Murare la scatola art. 16104 e montare il telaio art.16104LT con i supporti art. 16121 e 16122

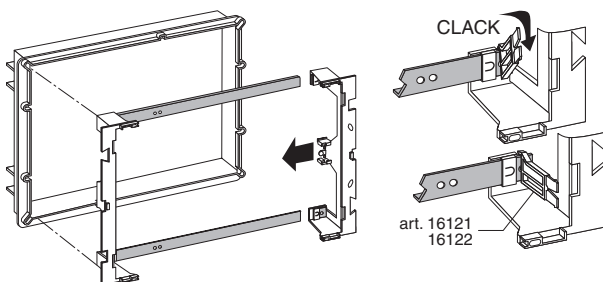

- Fissare la sezione video art. 334402 al telaio art.16104LT e collegare il multicavo (1) della sezione video alla sede (2) del Centralino di portineria
- Collegare il cavetto sfrangiato (3) a corredo all'impianto facendo riferimento alla tabella seguente ed inserire il connettore nella sede (4)

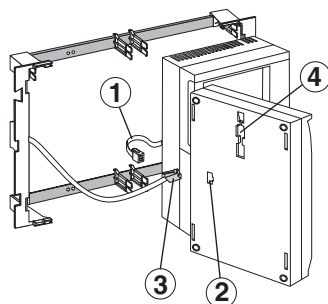

	COLORE
1	GIALLO
2	VERDE
3	BLU
4	BIANCO
5	MARRONE
6	ROSSO
7	NERO
8	GRIGIO

- Inserire il Centralino di portineria sul telaio fissandolo alla scatola con le viti in dotazione e terminare l'installazione inserendo le cornici di finitura

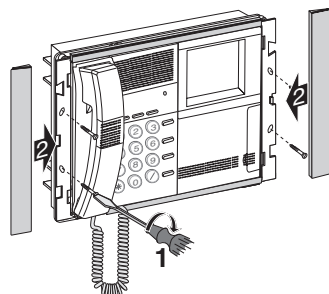

## 6 SCHEMI DI COLLEGAMENTO

### ■ IMPIANTO CITOFONICO CON CENTRALINO DI PORTINERIA

In alternativa, per collegarsi all'impianto, è possibile utilizzare la presa art. 336982 / 336983 / 336984 collegandola nei punti A - B - C

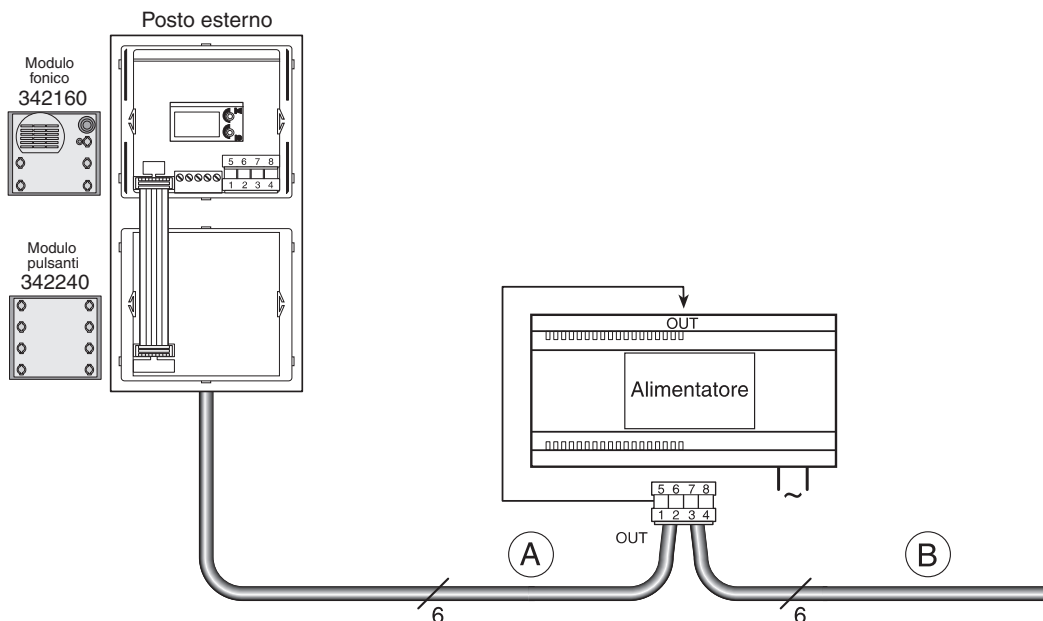
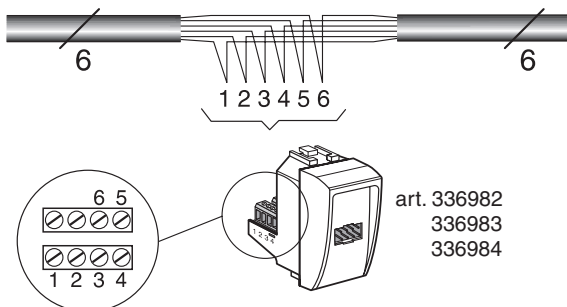



## 6 SCHEMI DI COLLEGAMENTO

### ■ IMPIANTO VIDEOCITOFONICO CON CENTRALINO DI PORTINERIA

In alternativa, per collegarsi all'impianto, è possibile utilizzare la presa art. 336982 / 336983 / 336984 collegandola nei punti A - B - C

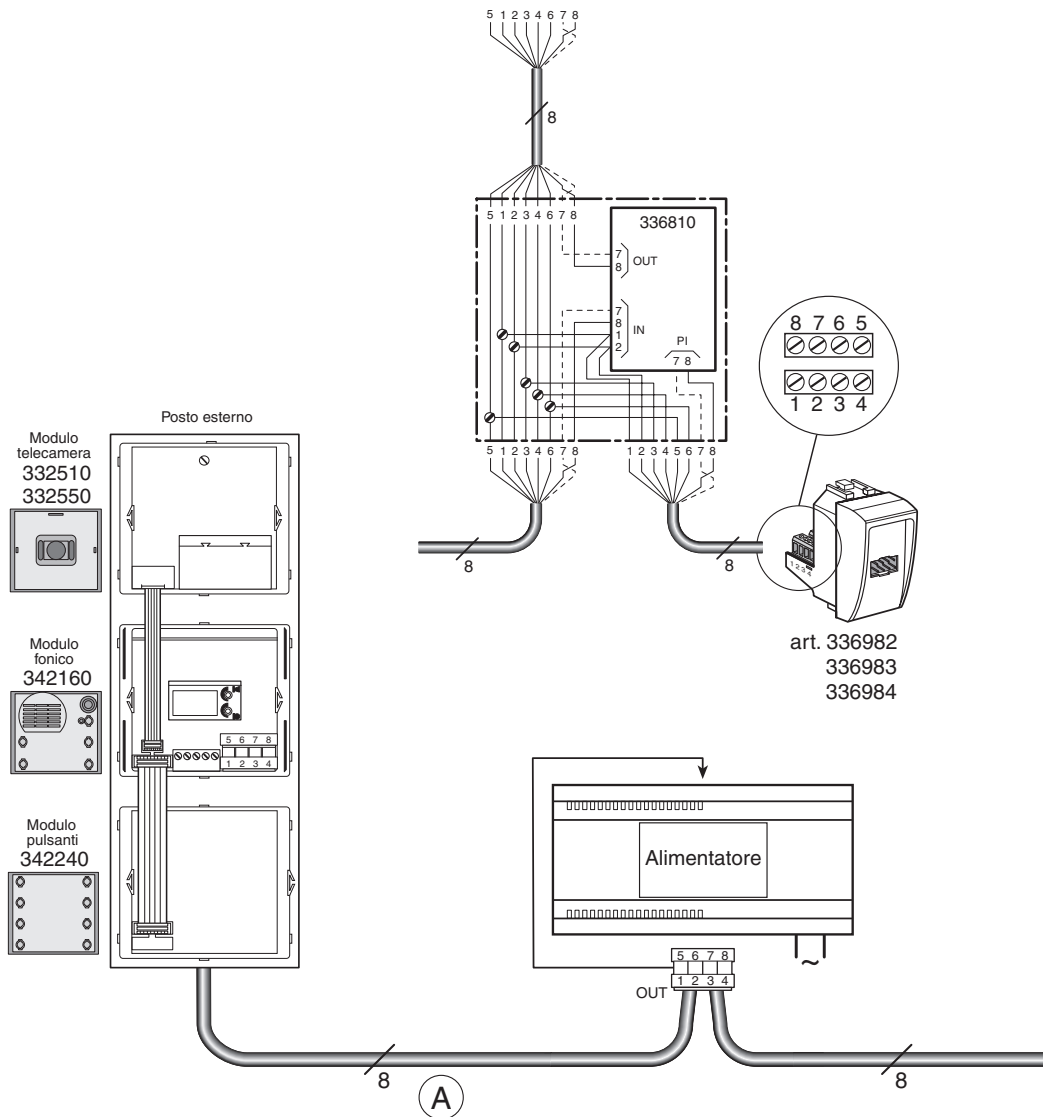

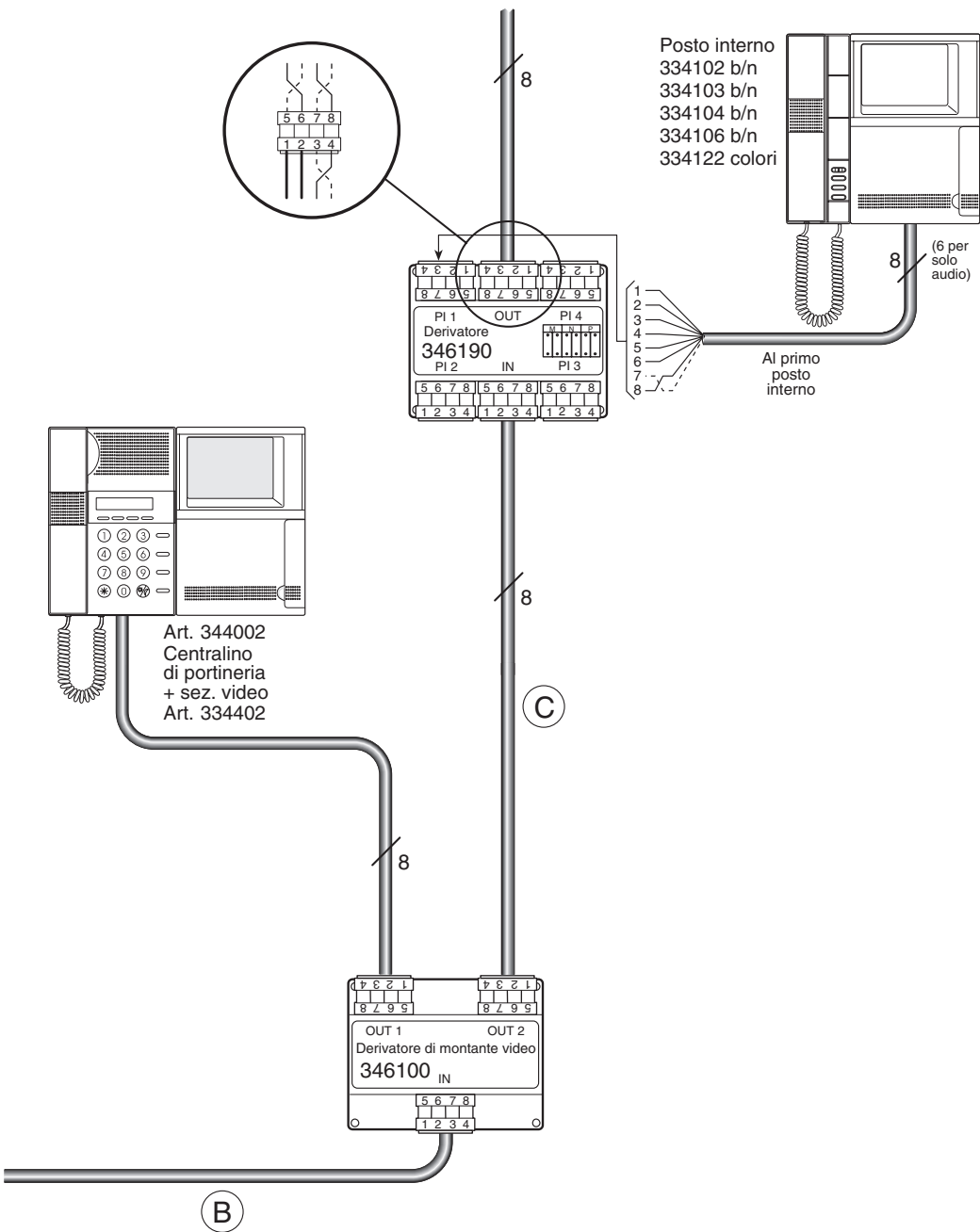

## 7 APPENDICE

### ■ DATI TECNICI

Alimentazione	18÷24 V
Assorbimento massimo	140 mA ( <i>escluso eventuale monitor</i> )
Temperatura operativa	0÷40 C

#### CANCELLAZIONE COMPLETA DELLE RUBRICHE DEL CENTRALINO

Se dovesse rendersi necessario cancellare tutta la memoria del Centralino, è possibile farlo procedendo nel seguente modo:

- entrare nel menu PROGRAMMAZIONE
- tenere premuto il tasto \* per qualche secondo
- selezionare con il tasto ∇ RESET MEMORIA e confermare con **ok**
- inserire il **codice** (*da richedere al CAT*) e confermare con **ok**

Un **beep** confermerà l'avvenuta completa cancellazione delle rubriche del Centralino.

#### CODICE SEGRETO UNIVERSALE DEL CENTRALINO

Se l'utente si è dimenticato il codice segreto impostato, è possibile entrare nel menu PROGRAMMAZIONE utilizzando il **CODICE UNIVERSALE** (*da richedere al CAT*). Una volta entrati in Programmazione si deve impostare un nuovo codice segreto.

**Call Center Servizio Clienti**  
**199.145.145**



NOTE

A series of horizontal dotted lines for taking notes.





BTicino s.p.a.  
Via Messina, 38  
20154 Milano - Italia  
Call Center "Servizio Clienti" 199.145.145  
info.com@bticino.it  
www.bticino.it