

- Questo pacchetto è un accessorio connesso che richiede l'acquisto e l'installazione preventiva di un pacchetto di partenza connesso compatibile con i prodotti della gamma "... with Netatmo".
- This pack is a connected accessory which requires you to buy and install the with Netatmo connected starter pack first.
- Ce pack est un accessoire connecté qui nécessite au préalable l'achat et l'installation d'un pack de démarrage connecté compatible avec les produits des gammes "... with Netatmo".
- Dieses Paket ist ein vernetztes Zubehörteil, das den vorherigen Kauf und die Installation eines kompatiblen vernetzten Starterpakets der Produktreihe "... with Netatmo" erfordert.
- Este pack es un accesorio conectado que requiere de la instalación previa de un starter pack conectado con los productos compatibles de las gamas «with Netatmo».
- Dit pakket is een geconnecteerd accessoire waarvoor de voorafgaande aankoop en installatie van de starterskit of de geconnecteerde gateway-module van de with Netatmo-reeks vereist is.
- Este pacote é um acessório conectado que requer a compra e a instalação prévia de um pacote inicial conectado compatível com produtos da gama "... with Netatmo".

• هذه الحزمة عبارة عن ملحق متصل يتطلب الشراء المسبق وتثبيت حزمة بداية متصلة متوافقة مع المنتجات الموجودة في نطاقات «with Netatmo»

**• Composizione del pacchetto • Pack contents • Composition du pack • Lieferumfang**  
**• Composición del pack • Inhoud van het pakket • Composição do pacote**  
**• محتويات الحزمة**

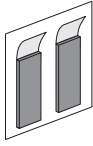
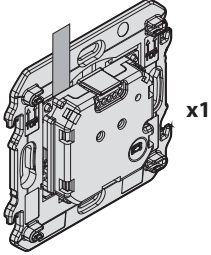

- Adesivi riposizionabili
- Removable stickers
- Adhésifs repositionnables
- Wiederpositionierbare Klebestreifen
- Adhesivos reutilizables
- Herpositioneerbare kleefstrip
- Adesivos reposicionáveis
- مواد لاصقة قابلة لإعادة التوضع

- Banda di frequenza: da 2,4 a 2,4835 GHz - Livello di potenza: < 100 mW
- Frequency bands: 2.4 - 2.4835 GHz - Power level: < 100 mW
- Bande de fréquences : 2,4 à 2,4835 GHz - Niveau de puissance : < 100 mW
- Frequenzbereich: von 2,4 bis 2,4835 GHz - Leistungsniveau: < 100mW
- Banda de frecuencia: 2,4 a 2,4835 GHz - Nivel de potencia: < 100mW
- Frequentieband: 2,4 tot 2,4835 GHz - Vermogensniveau: <100mW
- Banda de frequência: de 2,4 a 2,4835 GHz - Nivel de potência: < 100 mW
- نطاقات التردد: 2.4 - 2.4835 GHz - مستوى الطاقة > 100 mW

1

1

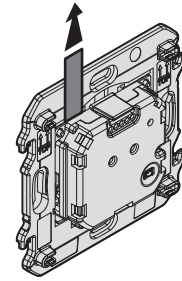

2

- **Installazione del sensore utilizzando l'app Home + Control.**  
 Seguire le istruzioni per associare il sensore.
- **Installation of the sensor using the Home + Control app.**  
 Follow the instructions to associate the sensor.
- **Installation du capteur via l'application Home + Control**  
 suivez les instructions pour associer votre capteur.
- **Installation des Sensors über die Home + Control App.**  
 Folgen Sie den Anweisungen, um den Sensor zu koppeln.
- **Instalación del sensor utilizando la app Home + Control.**  
 Seguir las instrucciones para emparejar el sensor.
- **Installatie van de sensor met de app Home + Control.**  
 Volg de aanwijzingen om de sensor te koppelen.
- **Instalação do sensor através da app Home + Control.**  
 Siga as instruções para emparelhar o sensor.
- **تثبيت المستشعر عبر تطبيق Home + Control**

اتبع التعليمات لإقران المستشعر الخاص بك

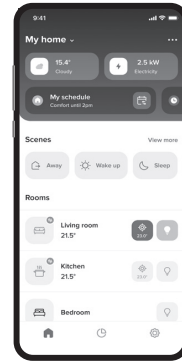

2

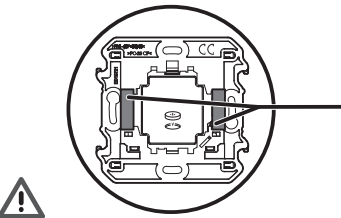

- Applicare i due adesivi
- Put the stickers in place
- Coller les 2 adhésifs
- Die beiden Klebestreifen anbringen
- Posicione las tiras adhesivas
- Plaats de kleefstrips
- Aplique os dois adesivos
- ألصق اللاصقين

- Prima di fissare il sensore utilizzando gli adesivi riposizionabili in dotazione, testare l'applicazione degli adesivi su un'area non visibile della parete.
- Before fixing the sensor with the removable stickers provided, test one on a nonvisible area of the wall.
- Avant de fixer le capteur à l'aide des adhésifs repositionnables fournis, faites un test de collage sur une zone non visible du mur.
- Bevor Sie den Sensor mit den mitgelieferten wiederpositionierbaren Klebestreifen befestigen, testen Sie das Anbringen der Klebestreifen an einer unauffälligen Stelle der Wand.
- Antes de fijar el sensor con los adhesivos reutilizables suministrados, realice una prueba en un área no visible de la pared.
- Voordat u de sensor met de meegeleverde kleefstrips bevestigt, moet u eerst testen op een niet-zichtbaar gedeelte van de muur.
- Antes de fixar o sensor com os adesivos reposicionáveis fornecidos, teste a aplicação dos adesivos numa área não visível da parede.

• قبل تثبيت المستشعر باستخدام المواد اللاصقة القابلة لإعادة التوضع المتوفرة، اختبر المادة اللاصقة على منطقة غير ظاهرة من الحائط

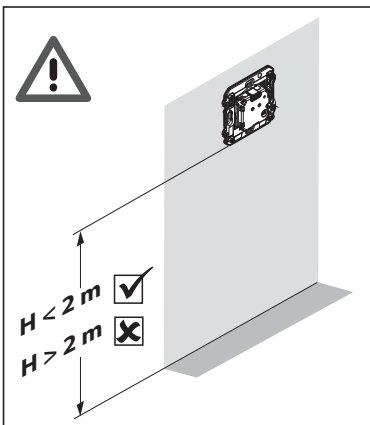

3

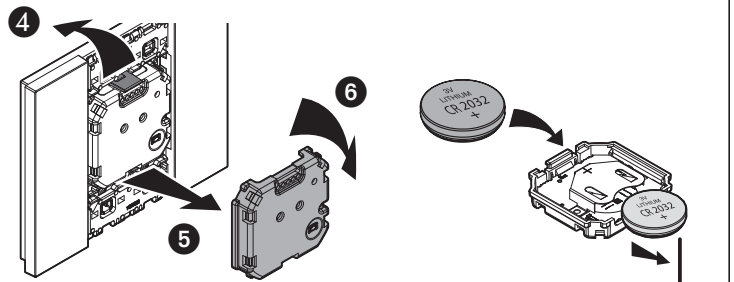
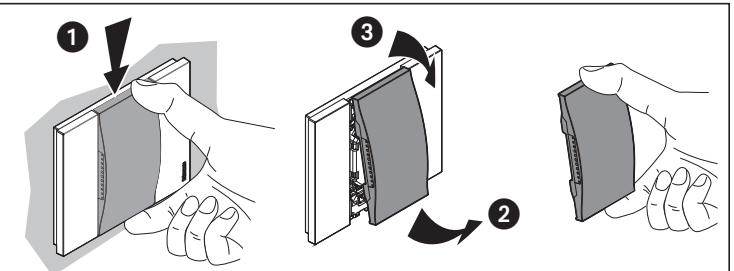
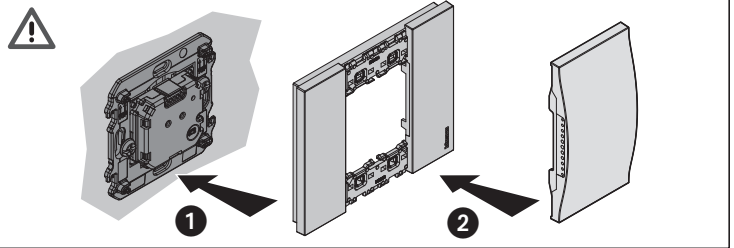

- Batteria al litio CR 2032 - 3 V
- Lithium CR 2032 - 3 V battery
- Pile lithium CR 2032 - 3 V
- Lithium-Batterie CR 2032 - 3V
- Pila Litio CR 2032 - 3 V
- Batterij lithium CR 2032 - 3 V
- Bateria de Lítio CR 2032 - 3 V
- بطارية ليثيوم CR 2032 - 3



4

LE17257AA

- Procedura di reset • Reset process • Processus de réinitialisation • Reset-Vorgang
- Procedimiento de reset • Resetprocedure • Procedimento de reinicialização

• عملية إعادة الضبط

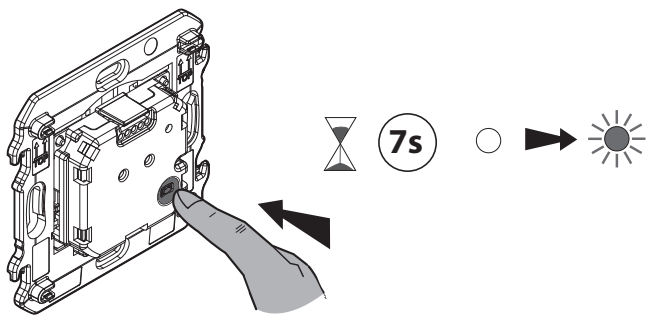

• Il fabbricante, BTicino S.p.A., dichiara che il tipo di apparecchiatura radio **Sensore connesso di temperatura e umidità interna art. K4587C** è conforme alla direttiva 2014/53/UE.

Il testo completo della dichiarazione di conformità UE è disponibile al seguente indirizzo Internet: [www.legrand.com/ecatalogue](http://www.legrand.com/ecatalogue)

• Hereby, BTicino S.p.A., declares that the radio equipment type **Connected indoor temperature and humidity sensor item K4587C** is in compliance with Directive 2014/53/EU.

The full text of the EU declaration of conformity is available at the following internet address: [www.legrand.com/ecatalogue](http://www.legrand.com/ecatalogue)

5

• De batterij niet inslikken: risico van chemische brandwonden. - Als deze wordt ingeslikt kan die binnen 2 uur ernstige brandwonden veroorzaken die de dood tot gevolg kunnen hebben. - Batterijen, zowel nieuwe als gebruikte, moeten worden bewaard op een plek die niet voor kinderen toegankelijk is. - Als het batterijcompartiment niet correct sluit, het product niet meer gebruiken en het buiten bereik van kinderen houden. - Als u een vermoeden hebt dat een batterij kan zijn ingeslikt of in een menselijk lichaam gebracht, moet u onmiddellijk een arts raadplegen. - Er bestaat risico van brand of zelfs ontploffing als de batterij wordt vervangen door een andere van een verkeerd type. - De batterij niet verpletteren of doorsnijden, niet in het vuur werpen of in een verwarmde oven brengen: risico van ontploffing. - De batterij niet in een hete omgeving laten: risico van ontploffing of vrijkomen van brandbare gassen of vloeistoffen. - De batterij niet blootstellen aan lage atmosferische druk: risico van ontploffing of vrijkomen van brandbare gassen of vloeistoffen.

• Não ingerir a bateria: perigo de queimaduras químicas. - A ingestão da bateria pode causar queimaduras graves em menos de 2 horas e ter consequências fatais. - As pilhas e baterias, novas ou usadas, devem ser mantidas fora do alcance das crianças. - Se o compartimento da bateria não fechar-se corretamente, pare de usar o produto e mantenha-o fora do alcance das crianças. - Se suspeitar-se que uma pilha foi engolida ou inserida no corpo, consulte imediatamente um médico. - Risco de incêndio ou explosão se a bateria for substituída por um tipo incorreto. - Não esmague ou corte a bateria, não deitá-la no fogo ou num forno quente: risco de explosão. - Não deixe a bateria num ambiente com temperaturas muito elevadas; risco de explosão ou fuga de gases ou líquidos inflamáveis. - Não exponha a bateria a baixa pressão atmosférica: risco de explosão ou vazamento de gases ou líquidos inflamáveis.

• لا تبلع البطارية: خطر التعرض لحروق كيميائية. يؤدي ابتلاع هذه البطارية إلى التعرض لحروق حادة في أقل من ساعتين وقد تكون عواقب ذلك مميتة. يجب الاحتفاظ بالبطاريات الزر والبطاريات الأخرى بعيدا عن متناول الأطفال سواء كانت جديدة أو مستعملة. إذا لم تتمكن من غلق حجرة البطارية جيدا، توقف عن استعمال المنتج واحتفظ به بعيدا عن متناول الأطفال. إذا كان لديك شك أنه تم ابتلاع بطارية أو دخلت في الجسم البشري، يجب استشارة الطبيب فوراً. يوجد خطر الاحتراق وحتى الانفجار إذا استبدلت البطارية ببطارية أخرى غير ملائمة. لا تسحق البطارية ولا تقطعها ولا تضعها في النار أو فرن ساخن: خطر الانفجار. لا تترك البطارية في وسط به درجة حرارة عالية للغاية: خطر الانفجار أو تسرب الغاز أو سوائل قابلة للاشتعال. لا تعرض البطارية لضغط جوي منخفض: خطر الانفجار أو تسرب الغاز أو سوائل قابلة للاشتعال.

7

• Non ingerire la batteria: rischio di ustioni chimiche. - L'ingestione della batteria può causare gravi ustioni in meno di 2 ore e avere conseguenze fatali. - Le pile e batterie, nuove o usate, devono essere tenute fuori dalla portata dei bambini. - Se il vano batterie non si chiude correttamente, interrompere l'utilizzo del prodotto e tenerlo fuori dalla portata dei bambini. - Se si sospetta che una batteria sia stata ingerita o inserita nel corpo, consultare immediatamente un medico. - Rischio di incendio o esplosione se la batteria viene sostituita con una di tipo errato. - Non schiacciare o tagliare la batteria, non gettarla nel fuoco o in un forno caldo: rischio di esplosione. - Non lasciare la batteria in un ambiente con temperature molto elevate; rischio di esplosione o fuoriuscita di gas o liquidi infiammabili. - Non esporre la batteria a bassa pressione atmosferica: rischio di esplosione o fuoriuscita di gas o liquidi infiammabili.

• Do not ingest battery, risk of chemical burns. - This product contains a coin / button cell battery. If the coin / button cell battery is swallowed, it can cause severe internal burns within just 2 hours and can lead to death. - Keep new and used batteries away from children. - If the battery compartment does not close securely, stop using the product and keep it away from children. - If you think batteries might have been swallowed or placed inside any part of the body, seek immediate medical attention. - Risk of fire or explosion if the battery is replaced by an incorrect type. - Disposal of a battery into fire or a hot oven, or mechanically crushing or cutting a battery can result in an explosion. - Leaving a battery in an extremely high temperature surrounding environment can result in an explosion or the leakage of flammable liquid or gas. - A battery subjected to extremely low air pressure may result in an explosion or the leakage of flammable liquid or gas.

• Ne pas ingérer la pile: risque de brûlures chimiques. - Le fait d'avaler celle-ci peut entraîner des brûlures sévères en moins de 2 heures et peut avoir des conséquences mortelles. - Les piles et batteries, neuves ou usagées, doivent être gardées à l'écart des enfants. - Si le compartiment piles ne ferme pas correctement, arrêter d'utiliser le produit et le tenir hors de portée des enfants. - Si vous soupçonnez qu'une pile a pu être avalée ou introduite dans un corps humain, il faut consulter un médecin immédiatement. - Risque d'incendie voire d'explosion en cas de remplacement de la pile par une autre de type incorrect. - Ne pas écraser ou sectionner la pile, ne pas l'évacuer dans le feu ou un four chauffant: risque d'explosion. - Ne pas laisser la pile dans un environnement à très haute température; risque d'explosion ou de fuites de gaz ou de liquides inflammables. - Ne pas exposer la pile à une basse pression atmosphérique: risque d'explosion ou de fuites de gaz ou de liquides inflammables.

• Batterie nicht verschlucken: Verätzungsgefahr. - Das Verschlucken der Batterie kann innerhalb von weniger als 2 Stunden zu schweren inneren Verätzungen führen und tödliche Folgen haben. - Neue und gebrauchte Batterien müssen außerhalb der Reichweite von Kindern aufbewahrt werden. - Wenn sich das Batteriefach nicht sicher schließen lässt, stellen Sie die Verwendung des Produkts ein und halten Sie es von Kindern fern. - Wenn Sie vermuten, dass eine Batterie verschluckt oder in eine Körperöffnung eingeführt wurde, suchen Sie sofort einen Arzt auf. - Es besteht Brand- oder Explosionsgefahr, wenn die Batterie durch einen falschen Typ ersetzt wird. - Batterie nicht zerquetschen, zerschneiden, ins Feuer oder in einen heißen Ofen werfen: Explosionsgefahr. - Lassen Sie die Batterie nicht in einer Umgebung mit extrem hohen Temperaturen liegen; dies kann zu einer Explosion oder zum Austreten von entzündbaren Flüssigkeiten oder Gasen führen. - Setzen Sie die Batterie keinem extrem niedrigen Luftdruck aus: Explosionsgefahr oder Austreten von entzündbaren Flüssigkeiten oder Gasen.

• No ingerir la pila: riesgo de quemaduras químicas. - Este producto contiene una pila de botón. Tragarla puede causar graves quemaduras en menos de 2 horas y acarrear consecuencias mortales. - Las pilas y las baterías, tanto si son nuevas como usadas, se deben mantener fuera del alcance de los niños. - Si el compartimento de las pilas no se cierra correctamente, deje de utilizar el producto y manténgalo fuera del alcance de los niños. - Si sospecha que una pila ha sido tragada o introducida en un cuerpo humano, debe consultar inmediatamente a un médico. - Existe riesgo de incendio o explosión en caso de que la pila sea sustituida por un tipo no adecuado. - No aplaste ni corte la pila, no la arroje al fuego, ni la introduzca en un horno caliente: existe riesgo de explosión. - No deje la pila en entornos de alta temperatura: existe riesgo de explosión, fuga de gas o de líquido inflamable. - No exponga la pila a una presión atmosférica baja: existe riesgo de explosión, fuga de gas o de líquido inflamable.

6