

Ne pas respecter strictement les conditions d'installation et d'utilisation peut entraîner des risques de choc électrique ou d'incendie.

The instructions for installation and use must be strictly observed in order to avoid the risk of electric shock or fire.

Il non rispetto alla lettera delle condizioni d'installazione e di utilizzo può generare rischi di scariche elettriche o di incendio.

El incumplimiento de las condiciones de instalación y uso puede provocar riesgos de descargas eléctricas o incendio.

O não cumprimento da carta das condições de instalação e utilização pode gerar riscos de choque elétrico ou incêndio.

Niedostosowanie się do warunków instalacji i użytkowania może skutkować ryzykiem porażenia prądem elektrycznym lub pożaru.

Kurulum ve kullanım koşullarına tam olarak uyulmaması elektrik çarpması veya yangın riskine yol açabilir.

Η μη τήρηση του γράμματος της εγκατάστασης και των συνθηκών λειτουργίας μπορεί να οδηγήσει σε κίνδυνο ηλεκτρικής εκκένωσης ή πυρκαγιάς.

FR LU BE CH

GB IE

IT CH

ES

PT

PL

TR CY

GR CY

• Description • Description • Descrizione • Descripción
• Descrição • Opis • Tanım • Περιγραφή

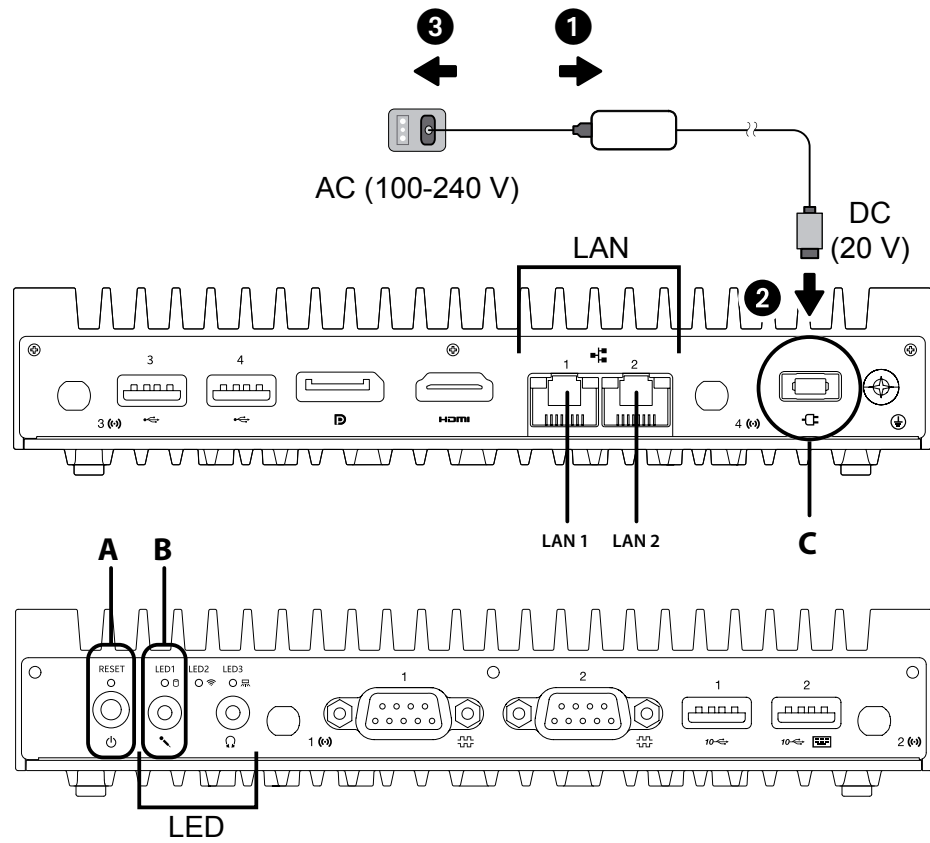

U	240 V~ / 20 V- , 3,25 A
P	65 W
LAN 1	Ethernet RJ45; 10/100/1000Mb DCHP
LAN 2	Ethernet RJ45; 10/100/1000Mb 192.168.1.100 255.255.255.0 192.168.1.1
Temperature	(-20°C) - (+60°C)

A			<ul style="list-style-type: none"> • Blanc • White • Bianco • Blanco 	<ul style="list-style-type: none"> • Branco • Biały • Beyaz • Λευκό 	<ul style="list-style-type: none"> • Dispositif allumé • Device powered • Dispositivo acceso • Dispositivo encendido 	<ul style="list-style-type: none"> • Dispositivo ligado • Urządzenie włączone • Cihaz açık • Συσκευή ενεργοποιημένη
B	LED1 		<ul style="list-style-type: none"> • Vert • Green • Verde • Verde 	<ul style="list-style-type: none"> • Verde • Zielony • Yeşil • Πράσινο 	<ul style="list-style-type: none"> • Activité du disque dur • HDD activity • Attività sul disco rigido • Actividad en el disco duro 	<ul style="list-style-type: none"> • Atividade no disco rígido • Aktywność dysku twardego • Sabit disk üzerinde etkinlik • Δραστηριότητα σκληρού δίσκου
C					<ul style="list-style-type: none"> • Branchement alimentation (Alimentateur inclus) • Power input connector (Power supplier included) • Collegamento alimentazione (Alimentatore a corredo) • Conexión alimentación (Alimentador en dotación) • Conexão da alimentação (Alimentação fornecida) 	<ul style="list-style-type: none"> • Podłączenie zasilania (zasilacz w zestawie) • Besleme bağlantısı (Besleme kaynağı ürünle verilmiştir) • Σύνδεση τροφοδοσίας ρεύματος (παρέχεται μονάδα τροφοδοσίας ρεύματος)

• Schéma de câblage • Wiring diagram • Schema di collegamento • Esquema de conexión
 • Esquema de ligação • Schemat połączeń • Bağlantı şeması • Διάγραμμα καλωδίωσης

- PREMIÈRE CONFIGURATION
- FIRST CONFIGURATION
- PRIMA CONFIGURAZIONE
- PRIMERA CONFIGURACIÓN
- PRIMEIRA CONFIGURAÇÃO
- PIERWSZA KONFIGURACJA
- İLK KONFIGÜRASYON
- ΠΡΩΤΗ ΔΙΑΜΟΡΦΩΣΗ

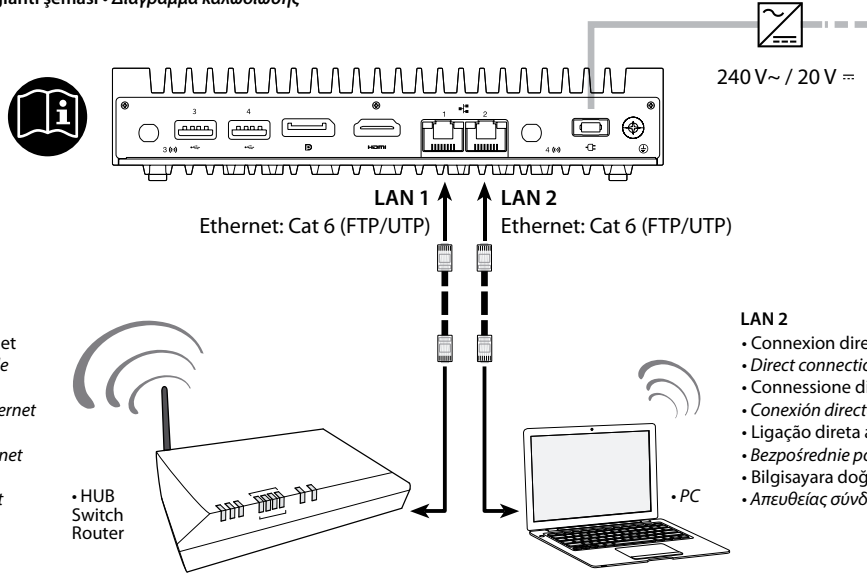

LAN 1

- Connexion à la passerelle via câble ethernet
- Connection to the gateway via ethernet cable
- Connessione al gateway via cavo ethernet
- Conexión al gateway mediante un cable ethernet
- Conexão ao gateway via cabo ethernet
- Połączenie z bramką za pomocą kabla Ethernet
- Ethernet kablosuyla ağ geçidine bağlantı
- Σύνδεση στην πύλη μέσω καλωδίου Ethernet

LAN 2

- Connexion directe à l'ordinateur
- Direct connection to the PC
- Connessione diretta al PC
- Conexión directa al PC
- Ligação direta ao PC
- Bezpośrednie połączenie z komputerem
- Bilgisayara doğrudan bağlantı
- Απευθείας σύνδεση σε Η/Υ

• Configuration réseau • Network configuration • Configurazione di rete
 • Configuración de red • Configuração da rede • Konfiguracja sieci
 • Ağ konfigürasyonu • Διαμόρφωση του δικτύου

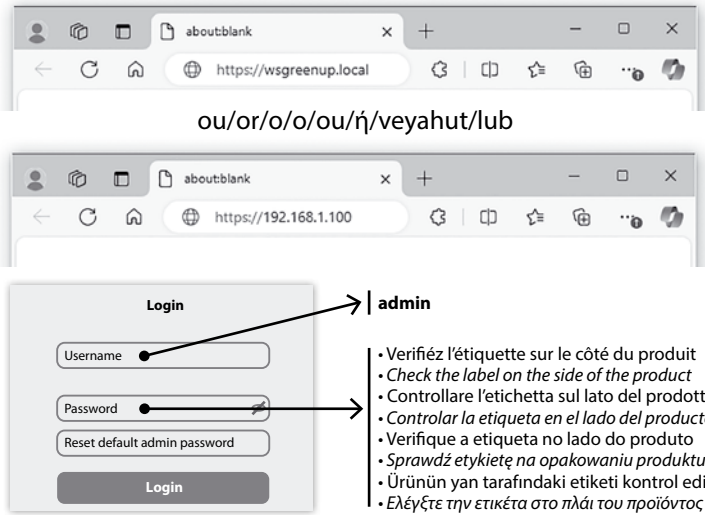
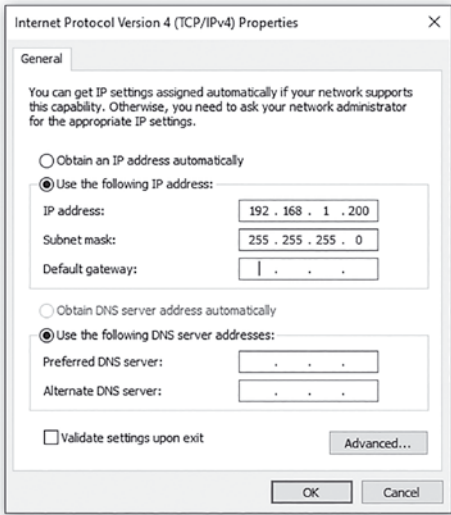

- Verifiez l'étiquette sur le côté du produit
- Check the label on the side of the product
- Controllare l'etichetta sul lato del prodotto
- Controlar la etiqueta en el lado del producto
- Verifique a etiqueta no lado do produto
- Sprawdz etykietę na opakowaniu produktu
- Ürünün yan tarafındaki etiketi kontrol edin
- Ελέγξτε την ετικέτα στο πλάι του προϊόντος

• Montage sur rail DIN • DIN rail mounting • Montaggio su guida DIN • Montaje en guía DIN
 • Montagem na guia DIN • Montaż na szynie DIN • DIN kılavuzu üzerinde montaj • Τοποθέτηση σε ράγα DIN

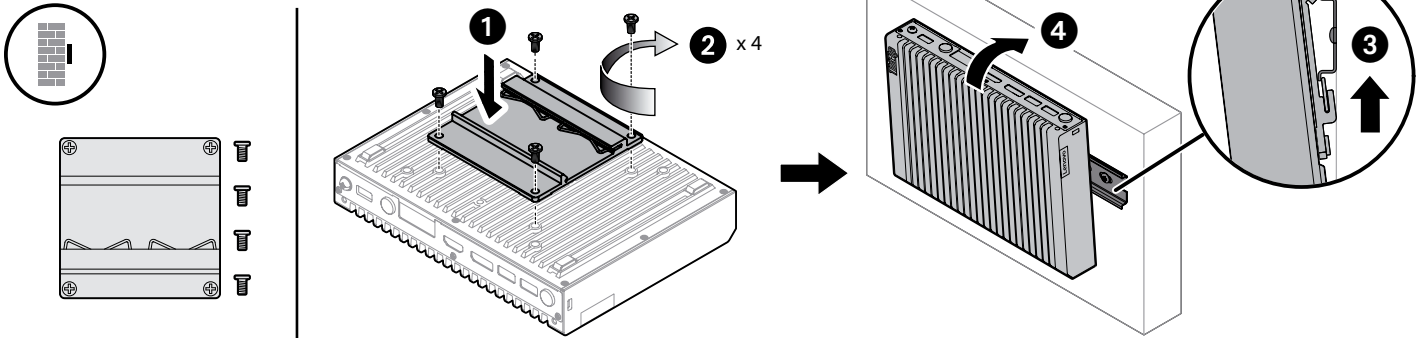

- Préparez un rail avant d'installer le kit de support DIN (Support DIN pas fournis)
- Prepare a rail before installing the DIN bracket kit (DIN rail not included)
- Prepara una guida prima di installare il kit di staffe DIN (guida DIN non a corredo)
- Preparar una guía antes de instalar el kit de soporte DIN (guía DIN no incluida)
- Prepare uma guia antes de instalar o kit de suportes DIN (guia DIN não incluída)
- Przygotuj szynę przed zainstalowaniem zestawu uchwytów DIN (szyna DIN nie jest dołączona)
- DIN braket kitini takmadan önce bir kılavuz hazırlayın (DIN kılavuzu ürünle verilmemiştir)
- Προετοιμάστε μια ράγα πριν από την εγκατάσταση του κιτ βραχίονα DIN (δεν περιλαμβάνεται ράγα DIN)

La documentation complète est disponible sur le site Web
 Complete documentation is available at
 La documentazione completa è disponibile sul sito
 La documentación completa está disponible en el sitio web
 A documentação completa está disponível no sítio web
 Pełna dokumentacja dostępna jest na stronie internetowej
 Komple dokümantasyon web sitesinde mevcuttur
 Πλήρης τεκμηρίωση διατίθεται στη διεύθυνση



<https://www.legrand.com/ecatalogue/>