

K4003TL

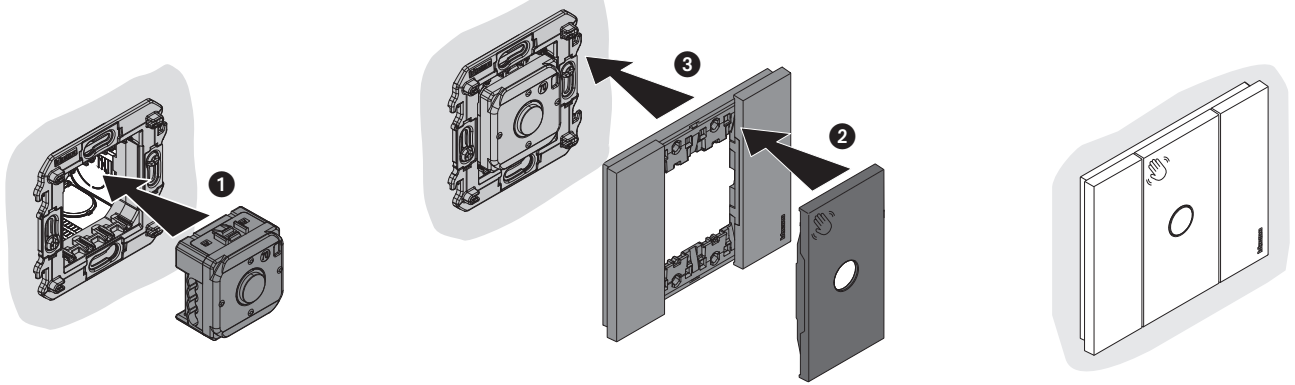

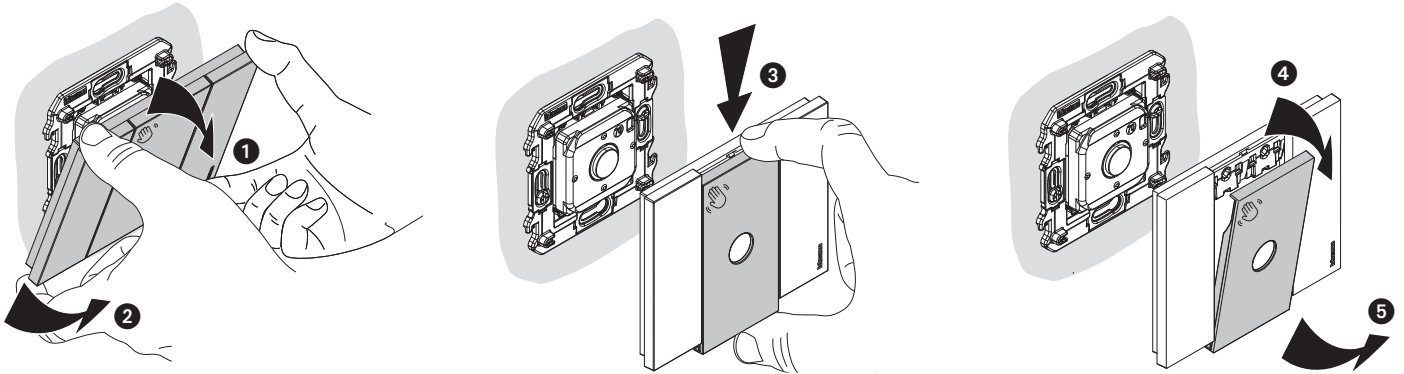









• Montaggio • Mounting • Montage • Montage • Montaje • Montage • Montagem • Монтаж • التركيب



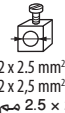







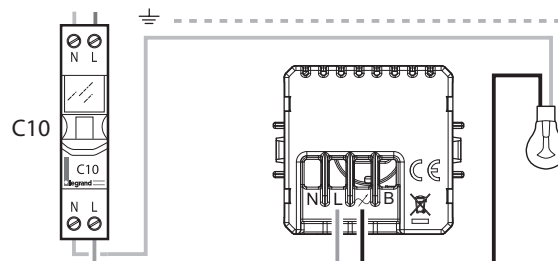





• Smontaggio • Disassembling • Démontage • Demontage • Desmontaje • Demontage • Desmontagem • Демонтаж • الفك



• Cablaggio senza neutro • Câblage sans neutre • Cableado sin neutro • Cablagem sem neutro • توصيل الأسلاك بدون محايد
 • Wiring without neutral • Verkabelung ohne Nullleiter • Bedrading zonder neutral • Проводка без нулевой

						
 2 x 2,5 mm ² 2 x 2,5 mm ² 2مم 2.5 x 2						
240V ~ Max. 240V ~ Máx. 240V ~ Макс. فولت ~ حد أقصى	5 --> 200 W 200 <-- 5 وات	5 --> 200 VA 200 فولت أمبير <-- 5	5 --> 200 VA 200 فولت أمبير <-- 5	5 --> 200 VA 200 فولت أمبير <-- 5	5 --> 200 VA 200 فولت أمبير <-- 5	5 --> 200 VA 200 فولت أمبير <-- 5
110V ~ Min. 110V ~ Min. 110V ~ Мин. فولت ~ حد أدنى	5 --> 100 W 100 <-- 5 وات	5 --> 100 VA 100 فولت أمبير <-- 5	5 --> 100 VA 100 فولت أمبير <-- 5	5 --> 100 VA 100 فولت أمبير <-- 5	5 --> 100 VA 100 فولت أمبير <-- 5	5 --> 100 VA 100 فولت أمبير <-- 5



 2 x 2,5 mm ² 2 x 2,5 mm ² 2 x 2,5 mm ² 2م 2.5 x 2	 	LED مؤنثر ليد  		 +  	 +  	+ LED مؤنثر ليد 
240 V ~ Max. 240 V ~ Máx. 240 V ~ Máx. 240 V ~ Макс. 240 فولت ~ حد أقصى	5 --> 200 W 5 --> 200 Вт	5 --> 200 VA 5 --> 200 BA	5 --> 200 VA 5 --> 200 BA	5 --> 200 VA 5 --> 200 BA	5 --> 200 VA 5 --> 200 BA	5 --> 200 VA 5 --> 200 BA
110 V ~ Min. 110 V ~ Min. 110 V ~ Мин.	5 --> 100 W 5 --> 100 Вт	5 --> 100 VA 5 --> 100 BA	5 --> 100 VA 5 --> 100 BA	5 --> 100 VA 5 --> 100 BA	5 --> 100 VA 5 --> 100 BA	5 --> 100 VA 5 --> 100 BA
110 فولت ~ حد أدنى	200 واط <-- 5	200 فولت أمبير <-- 5	200 فولت أمبير <-- 5	200 فولت أمبير <-- 5	200 فولت أمبير <-- 5	200 فولت أمبير <-- 5
110 فولت ~ حد أدنى	100 واط <-- 5	100 فولت أمبير <-- 5	100 فولت أمبير <-- 5	100 فولت أمبير <-- 5	100 فولت أمبير <-- 5	100 فولت أمبير <-- 5

- Cablaggio fase + neutro
- Wiring Live + Neutral
- Câblage phase + neutre
- Verkabelung Phase + Nullleiter
- Cableado fase + neutro
- Bedrading stroom + neutraal
- Cablagem tensão + Neutro
- Проводка Ток + Нейтраль
- توصيل أسلاك الطور + محايد

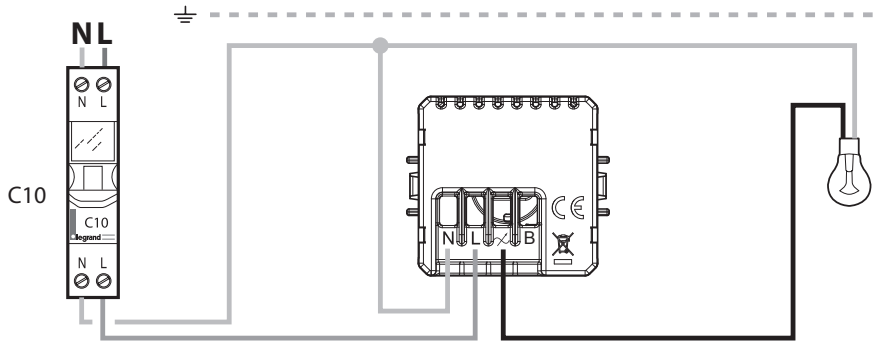

- Cablaggio in modalità pulsante NO
- Wiring in NO mode
- Câblage en mode poussoir NO
- Verdrahtung im NO-Modus
- Cableado en modo pulsador NO
- Bedrading in NO-modus
- Cablagem em modo NO
- Проводка в режиме NO
- توصيل الأسلاك في وضع زر مفتوح عادة

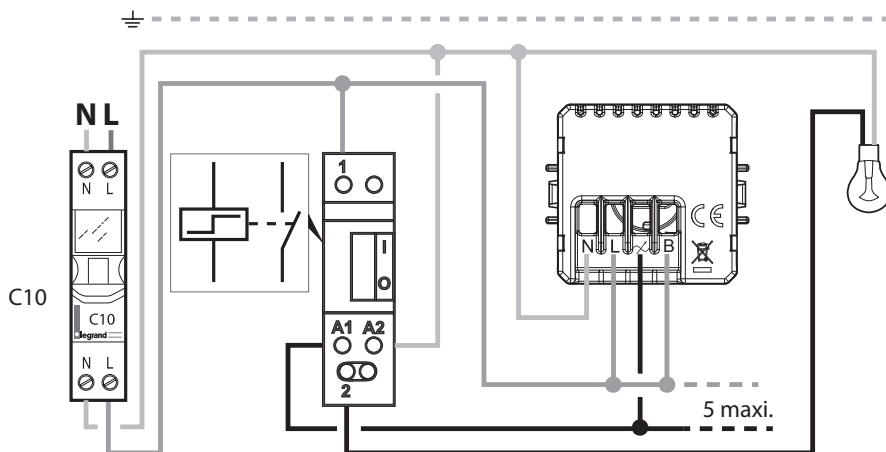

- Cablaggio in master+slave
- Wiring in master/slave mode
- Câblage en maître + esclave

- Verdrahtung im Master/Slave-Betrieb
- Cableado en master+slave
- Bedrading in master/slave-modus

- Cablagem em modo mestre/escravo
- Проводка в режиме ведущий/ведомый
- توصيل الأسلاك في رئيسي + مساعد

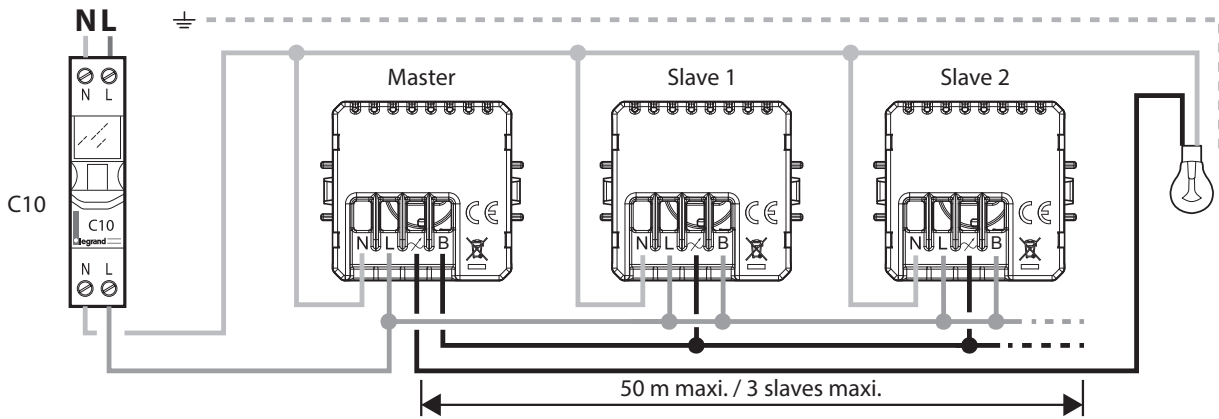

- Cablaggio con pulsante o pulsante a tirante per camere d'ospedale
- Wiring with push button or pull-cord push button for hospital room
- Câblage avec bouton poussoir ou poussoir à tirage pour chambre hospitalière
- Verdrahtung mit Drucktaster oder Seilzugtaster für Krankenhauszimmer
- Cableado con pulsador o pulsador de tirador para habitaciones de hospital

- Bedrading met drukknop of trekimpulsgever voor ziekenhuis
- Cablagem com botão de pressão ou botão de puxar-corda para quarto de hospital
- Проводка с кнопкой или кнопкой с тяговым шнуром для больничной палаты
- توصيل الأسلاك بزر أو زر سحب لغرف المستشفى

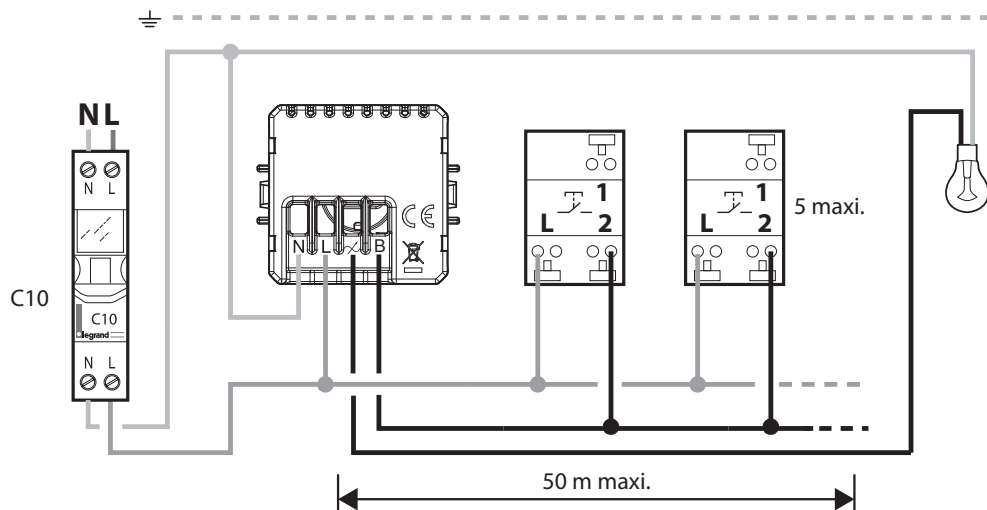

- Cablaggio con micromodulo
- Wiring with micromodule
- Câblage avec micromodule

- Verdrahtung mit Mikromodul
- Cableado con micromódulo
- Bedrading met micromodule

- Cablagem com micromódulo
- Проводка с микромодулем
- توصيل الأسلاك بوحدة صغيرة

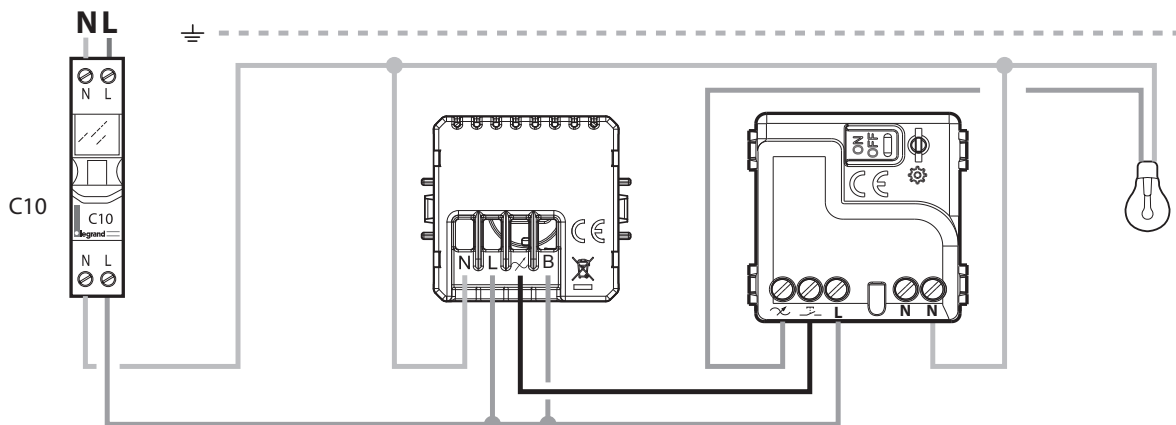



- Prima dell'accensione, installare la cover o la placca.
- Before powering on, install the cover or cover plate.
- Avant la mise sous tension, remettre l'enjoliveur ou la plaque.
- Bringen Sie vor dem Einschalten die Abdeckung oder das Abdeckblech an.
- Antes del encendido, instalar la cover o la placa.

- Breng voor de inschakeling de afdekking of afdekplaat aan.
- Antes de ligar, instale a cobertura ou a placa de cobertura.
- Перед включением установите крышку или кожух.
- قبل التشغيل، قم بتثبيت الغطاء أو اللوحة.

- Dopo l'accensione il LED lampeggia per 5 secondi, **non passare la mano di fronte al prodotto** (fase di auto-calibrazione del prodotto).
- After powering on, the product light flashes for 5 seconds, **do not put your hand in front of the product** (self calibration phase).
- A la mise sous tension, le voyant clignote pendant 5 secondes, **ne pas passer la main devant** (phase de calibration automatique du produit).
- Nach dem Einschalten blinkt das Produktlicht für 5 Sekunden, **halten Sie Ihre Hand nicht vor das Produkt** (Selbstkalibrierungsphase).
- Después del encendido, el LED parpadea 5 segundos, **no pasar la mano delante del producto** (fase de autocalibración del producto).
- Het licht van het product knippert 5 seconden lang na de inschakeling. **Houd de handen niet voor het product** (zelfkalibratiefase).
- Depois de ligar, a luz do produto pisca por 5 segundos, **não coloque a mão na frente do produto** (fase de autocalibração).
- После включения индикатор продукта мигает в течение 5 секунд, **не помещайте руку перед продуктом** (фаза самокалибровки).

• بعد التشغيل، يومض مؤشر الليد لمدة 5 ثوانٍ. لا تمرر يدك أمام المنتج (مرحلة المعايرة الذاتية للمنتج).

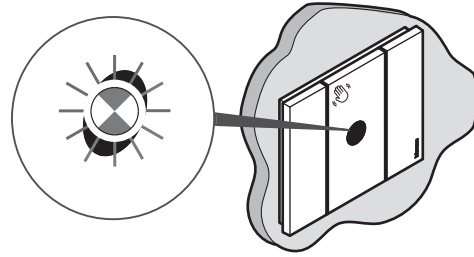
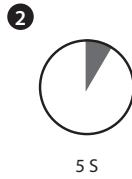

- Disattivazione/Attivazione del LED (modalità luminosa per localizzazione notturna, attivata di default).
- Activation / deactivation of product light (locator mode for night visibility, activated by default).
- Désactivation / Activation du voyant (mode lumineux repérage nocturne, activé par défaut).
- Aktivierung/Deaktivierung des Produktlichts (Ortungsmodus für Nachtsichtbarkeit, standardmäßig aktiviert).
- Desactivación/Activación del LED (modo luminoso para localización nocturna, activado predefinido).
- Activering/deactivering van het licht van het product (zoekermodus voor zichtbaarheid 's nachts, standaard geactiveerd).
- Ativação / desativação da luz do produto (modo localizador para visibilidade noturna, ativado por padrão).
- Активация / деактивация индикатора продукта (режим локации для ночной видимости, активирован по умолчанию).

• إلغاء تنشيط/تنشيط مؤشر الليد (الوضع المضيء للموقع الليلي، تم تنشيطه افتراضياً).

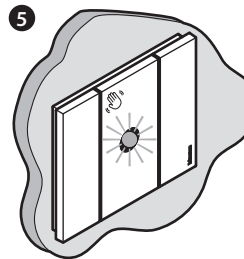
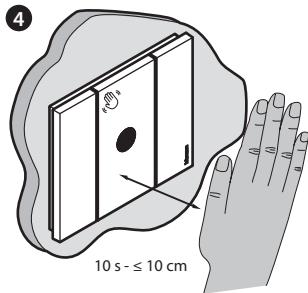
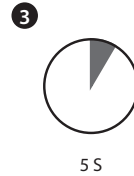
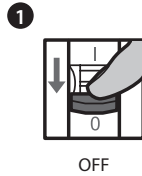

- Dopo l'accensione attendere la fine dell'autocalibrazione (5 secondi). Quindi mettere la mano davanti al sensore per almeno 10 secondi, il LED cambia stato.
- After powering on, wait for 5 seconds the of the self-calibration procedure. Then, put you hand in front of the sensor for 10 seconds, the light will change of état.
- A la mise sous tension, attendre la fin de la calibration automatique (5 secondes). Puis laisser sa main au moins 10 secondes devant le capteur, la LED change d'état.
- Warten Sie nach dem Einschalten 5 Sekunden lang das Ende der Selbstkalibrierung ab. Halten Sie dann Ihre Hand für 10 Sekunden vor den Sensor, das Licht ändert seinen Zustand.
- Después del encendido, esperar el fin de la autocalibración (5 segundos). A continuación, poner la mano delante del sensor 10 segundos por lo menos, el LED cambia su estado.
- Wacht na de inschakeling 5 seconden tot de zelfkalibratie is voltooid. Dek de sensor vervolgens 10 seconden lang met een hand af. De status van het licht zal veranderen.
- Depois de ligar, aguarde 5 segundos até o final do procedimento de autocalibração. Em seguida, coloque a mão na frente do sensor por 10 segundos, a luz mudará de estado.
- После включения подождите 5 секунд до окончания процедуры самокалибровки. Затем поместите руку перед датчиком на 10 секунд, и индикатор изменит состояние.

• بعد التشغيل انتظر حتى نهاية المعايرة الذاتية (5 ثوانٍ). ثم ضع يدك أمام المستشعر لمدة 10 ثوانٍ على الأقل. تتغير حالة مؤشر الليد.