

LE13588AA

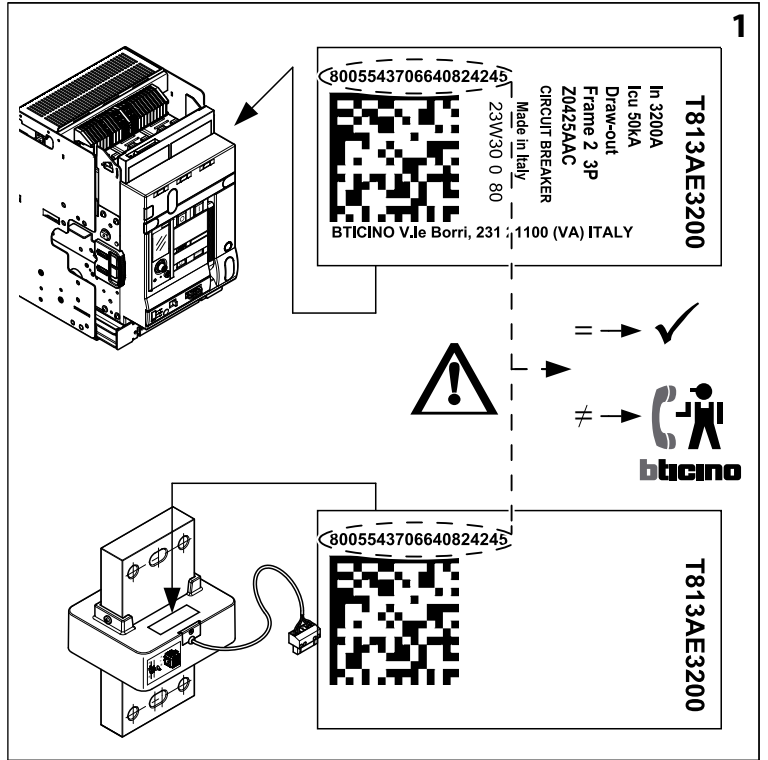

Solo per versione 3P, taglia I e II, versione fissa e estraibile  
 Only for 3P Frame I - Frame II fixed and draw-out version  
 Seulement pour 3P, en Taille I ou Taille II, en version fixe ou débrochable  
 Sólo para versión tripolar Frame I - Frame II fija y extraíble  
 Alleen voor de driepolen versie Frame I - Frame II vast en uitneembaar  
 Somente para a versão tripolar Frame I - Frame II fixa e extraível

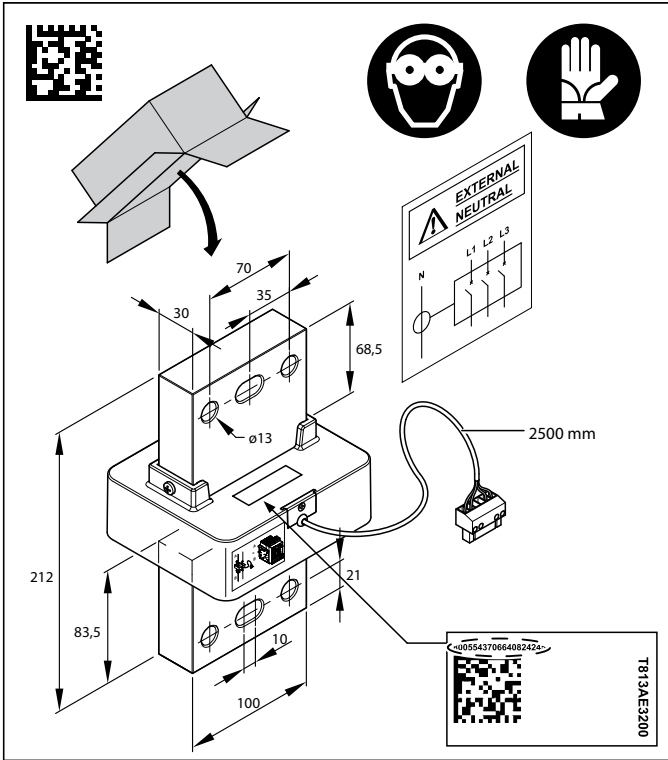
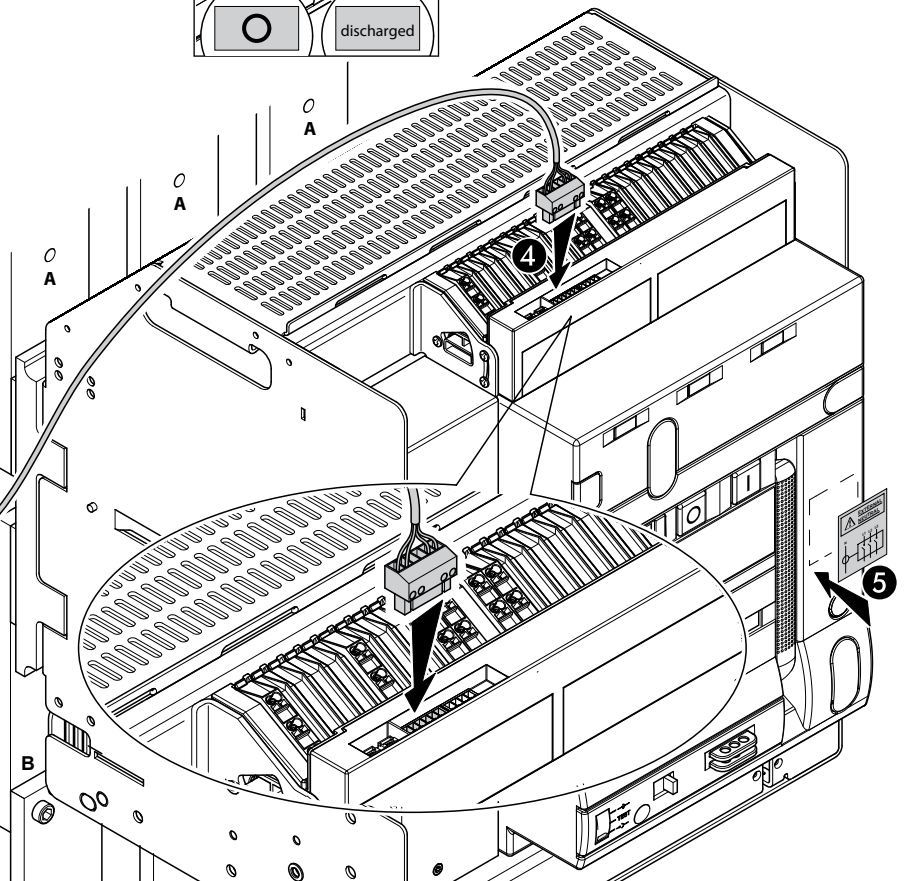
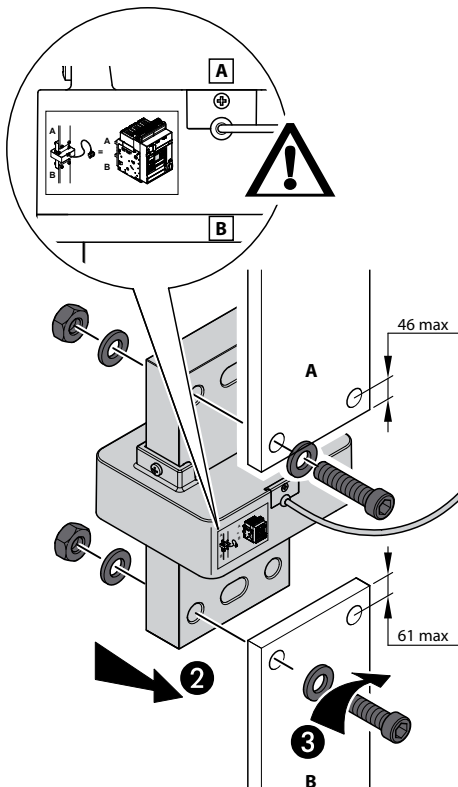
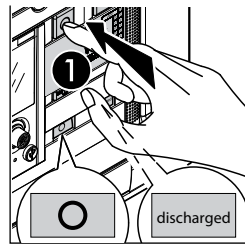

VA9885C1E17

**Obbligatorio per apparecchi con MP2-MP4 con misura**  
**Mandatory for breakers with MP2-MP4+measure protection unit**  
**Obligatoire pour les disjoncteurs avec unité de protection MP2-MP4+mesure**  
**Obligatorio para los automáticos con unidad de protección MP2-MP4+medida**  
**Verplicht voor automaten voorzien van MP2-MP4+maat beveiligingsunit**  
**Obrigatório para os disjuntores com unidade de proteção MP2-MP4+medida**

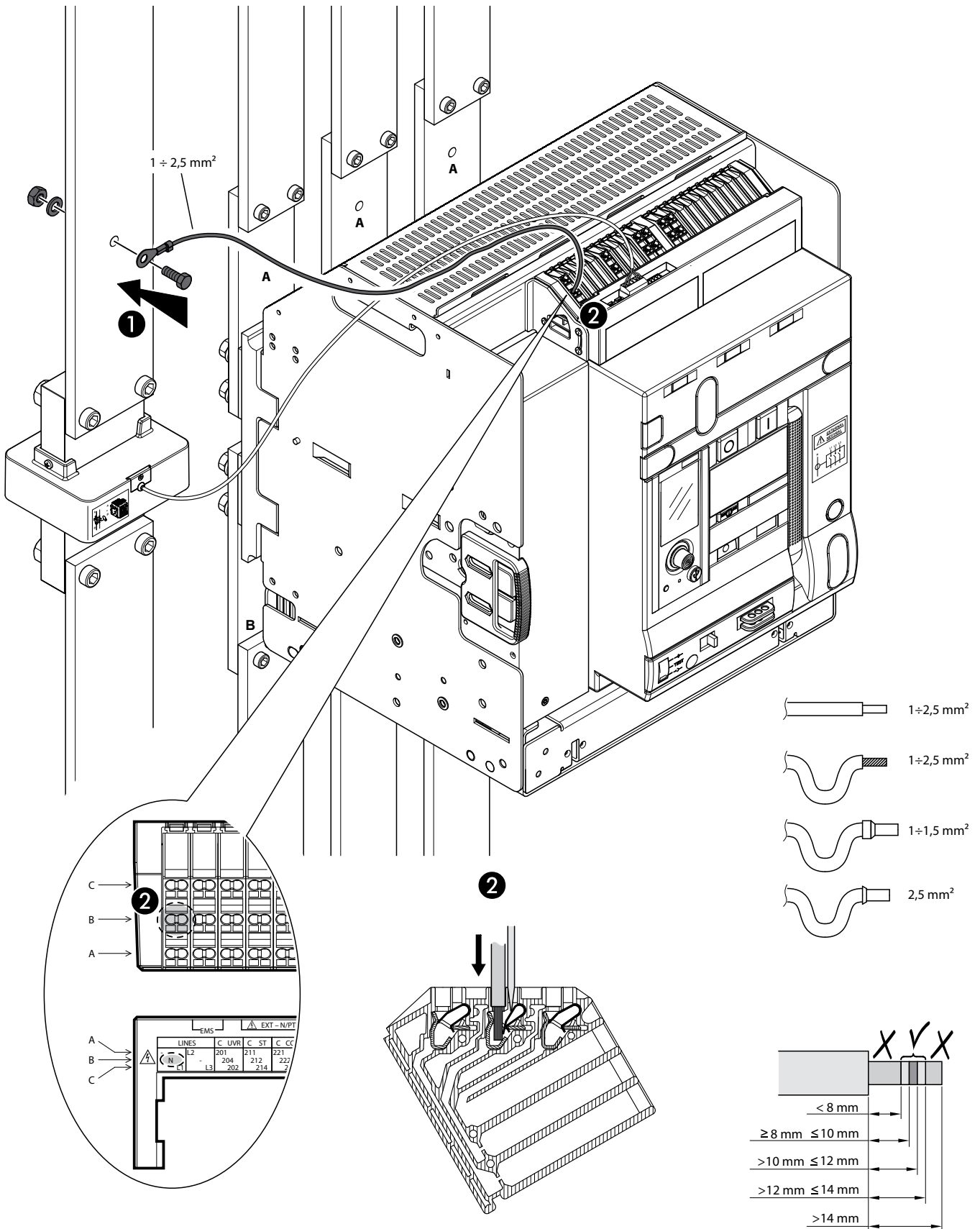

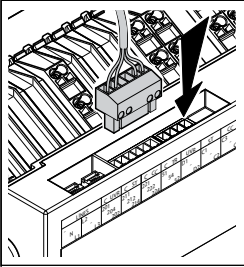

Solo per la versione estraibile: collegare l'interruttore nella posizione completamente estratta  
 Only for drawout version: cable the breaker in completely draw-out position  
 Seulement pour version débrochable: câbler le bornier électronique avec le disjoncteur complètement sorti de la base  
 Enkel voor uitrijdbare versie: bekabel de elektronische klemmenstrook met de automaat in een volledig uitgereden stand  
 Solo para versión seccionable: cablear las conexiones de los terminales con el interruptor en posición completamente seccionada  
 Apenas para versão seccionável: realizar as ligações dos terminais eletrônicos com o disjuntor completamente extraído da base

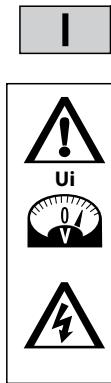
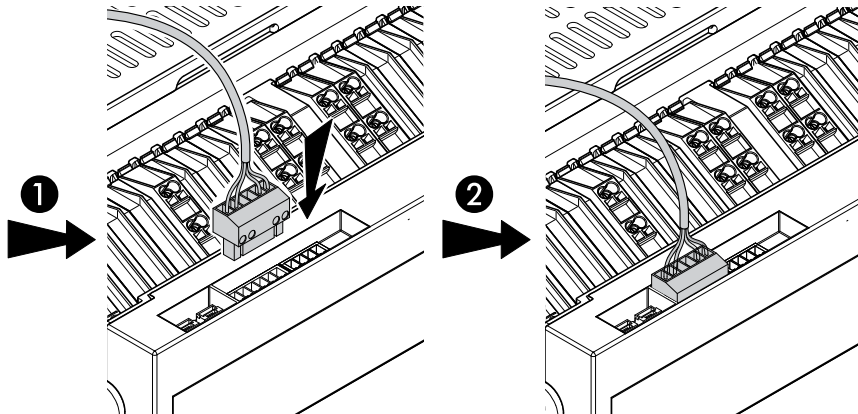
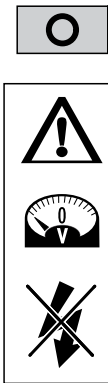
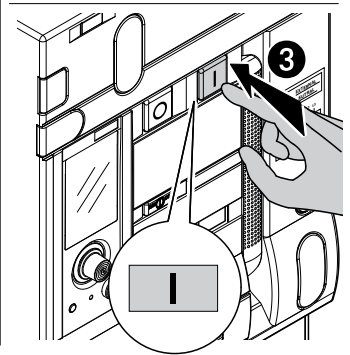
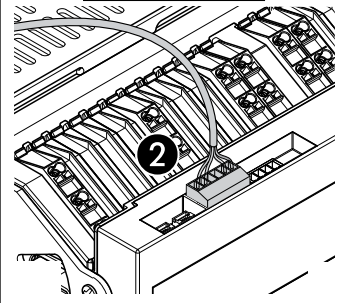
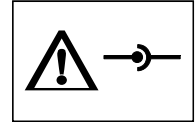
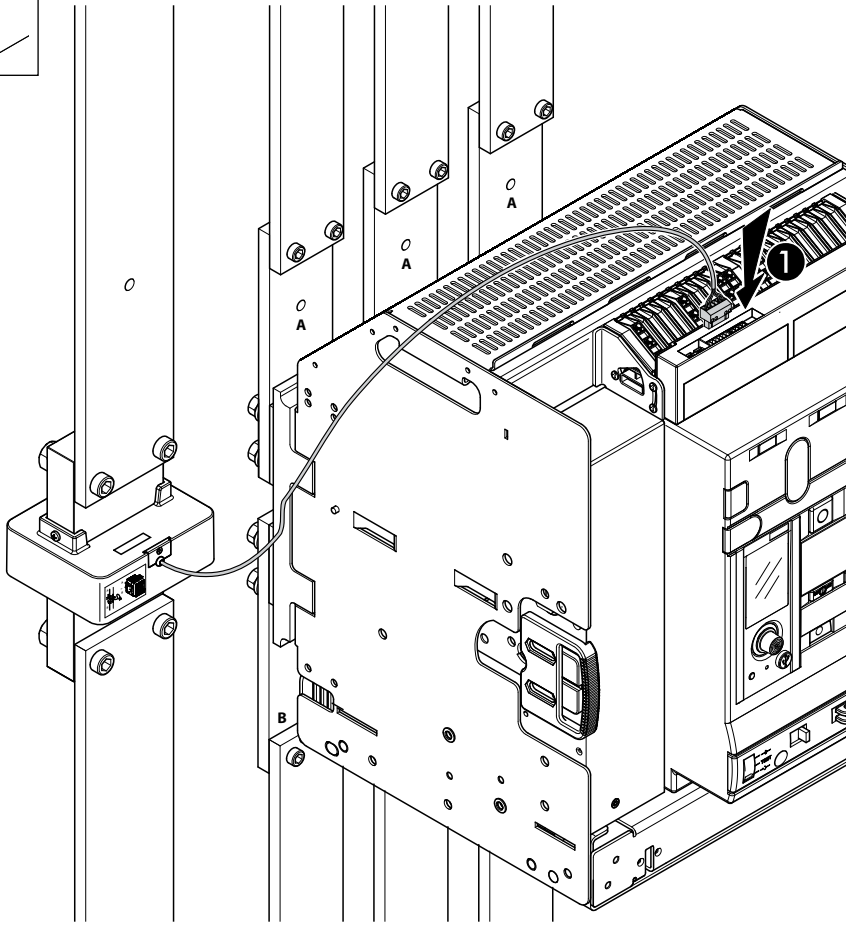
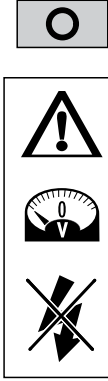

**✗**

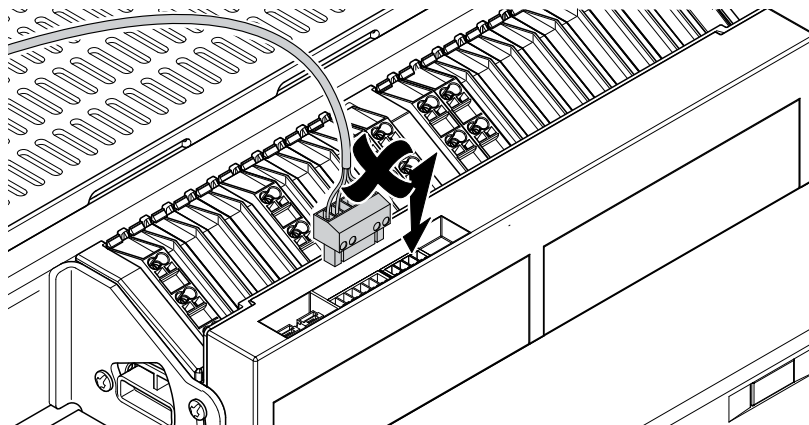

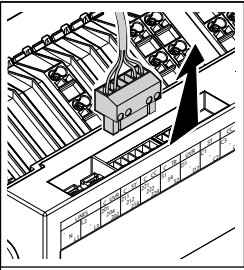

Solo per la versione estraibile: collegare l'interruttore nella posizione completamente estraetta  
 Only for drawout version: disconnect the connector with the breaker in completely draw-out position  
 Seulement pour version débrochable: décâbler le bornier électronique avec le disjoncteur complètement sorti de la base  
 Enkel voor uitrijdbare versie: ontkoppel de elektronische klemmenstrook met de automaat in een volledig uitgereden stand  
 Solo para versión seccionable: desconectar las conexiones de los terminales con el interruptor en posición completamente seccionada  
 Apenas para versão seccionável: desconecte os terminais eletrônicos com o disjuntor completamente extraído da base

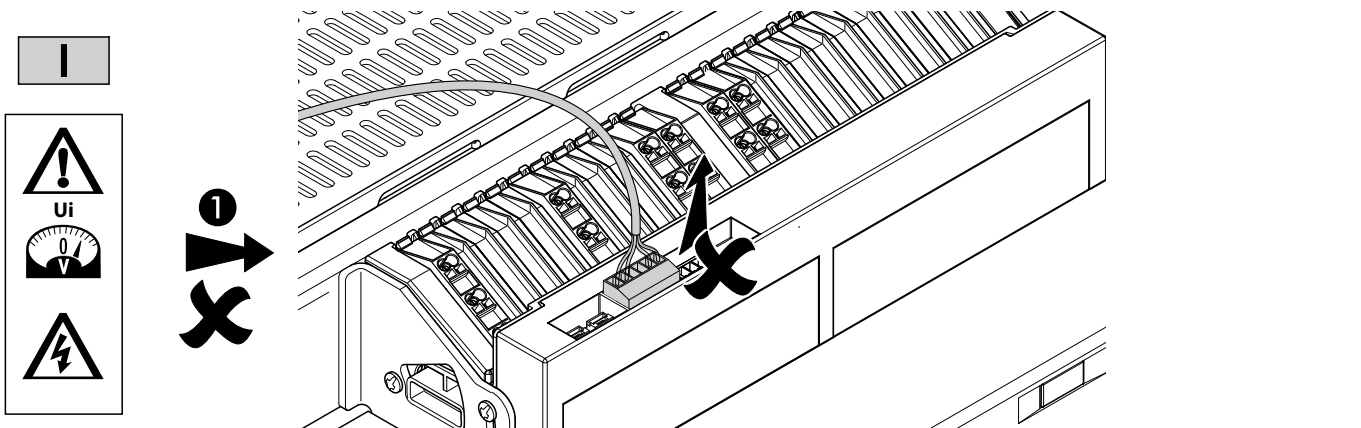
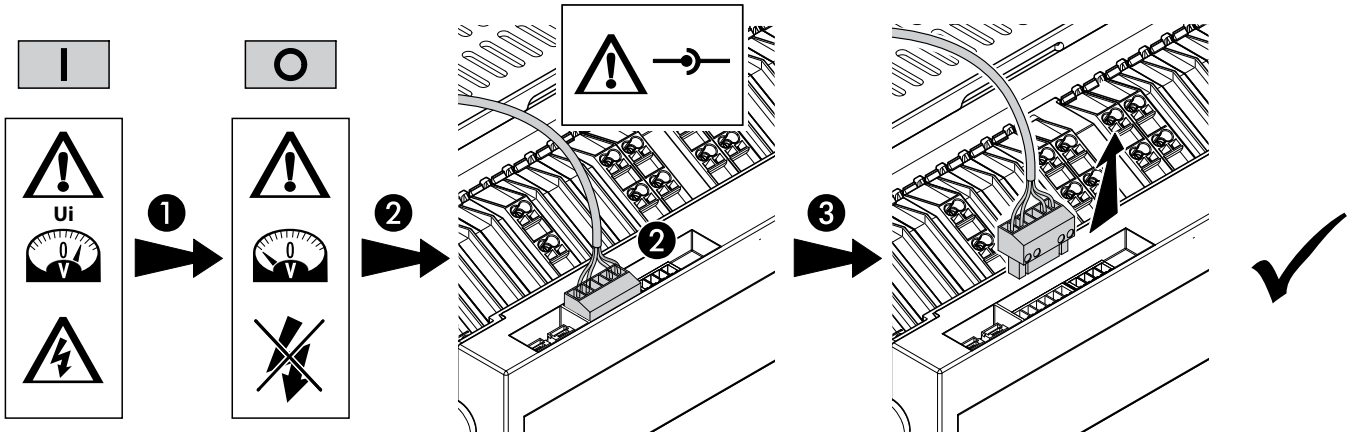
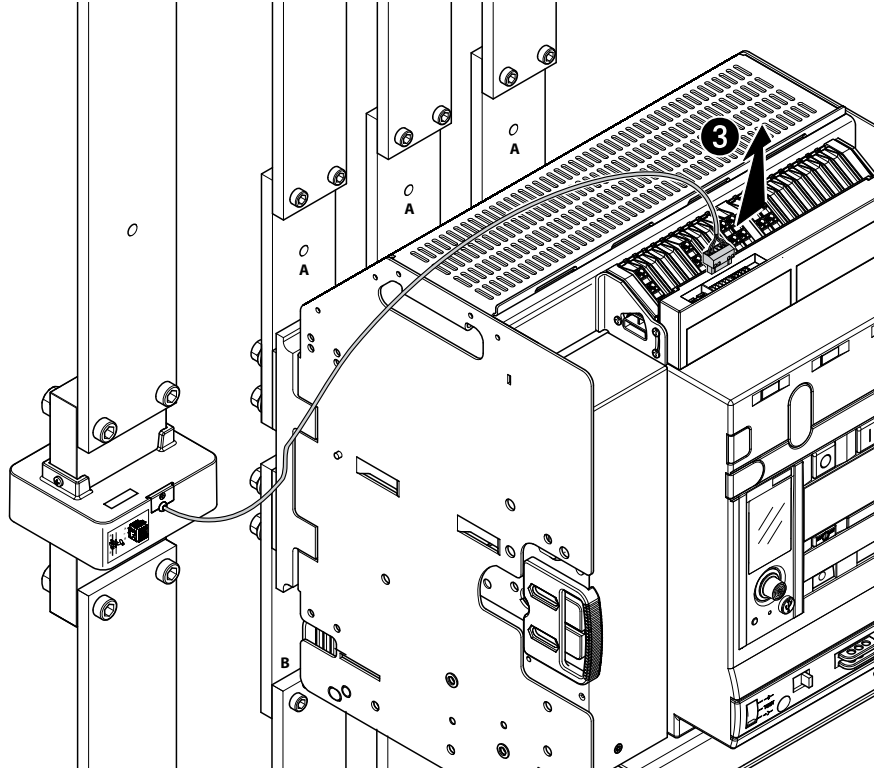
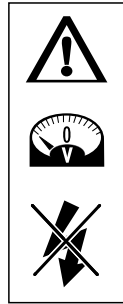
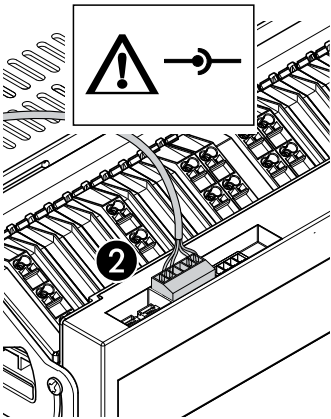
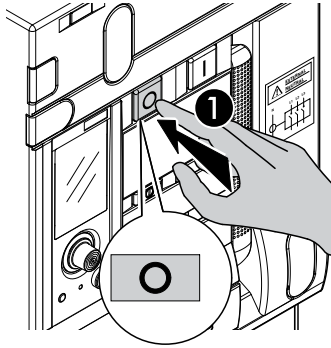

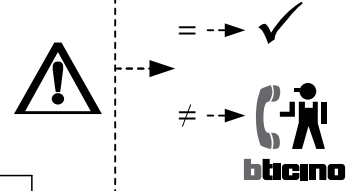
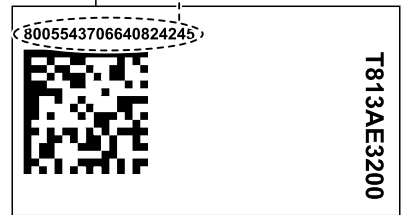
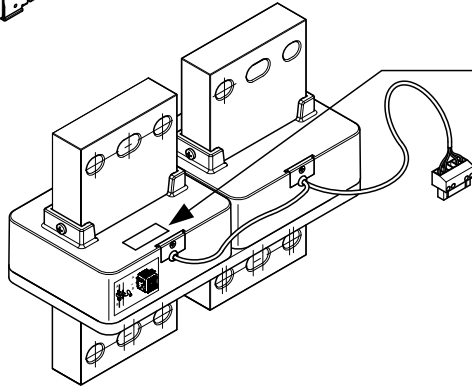
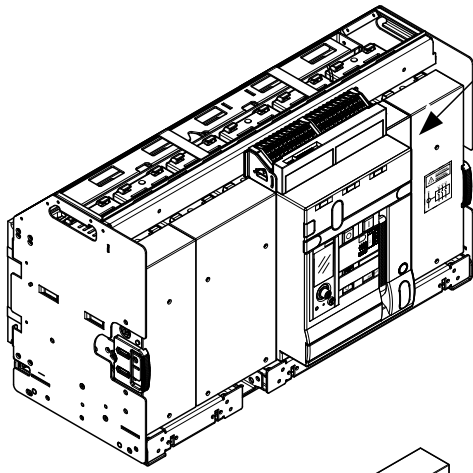

Solo per versione 3P, taglia I e II, versione fissa e estraibile  
 Only for 3P Frame III fixed and draw-out version  
 Seulement pour 3P, en Taille III, en version fixe ou débrochable  
 Sólo para versión tripolar Frame III fija y extraíble  
 Alleen voor de driepolen versie Frame III vast en uitneembaar  
 Sadece sabit ve çıkartılabilir Frame III üç kutuplu versiyon için

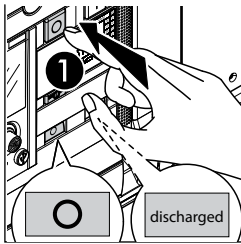

6

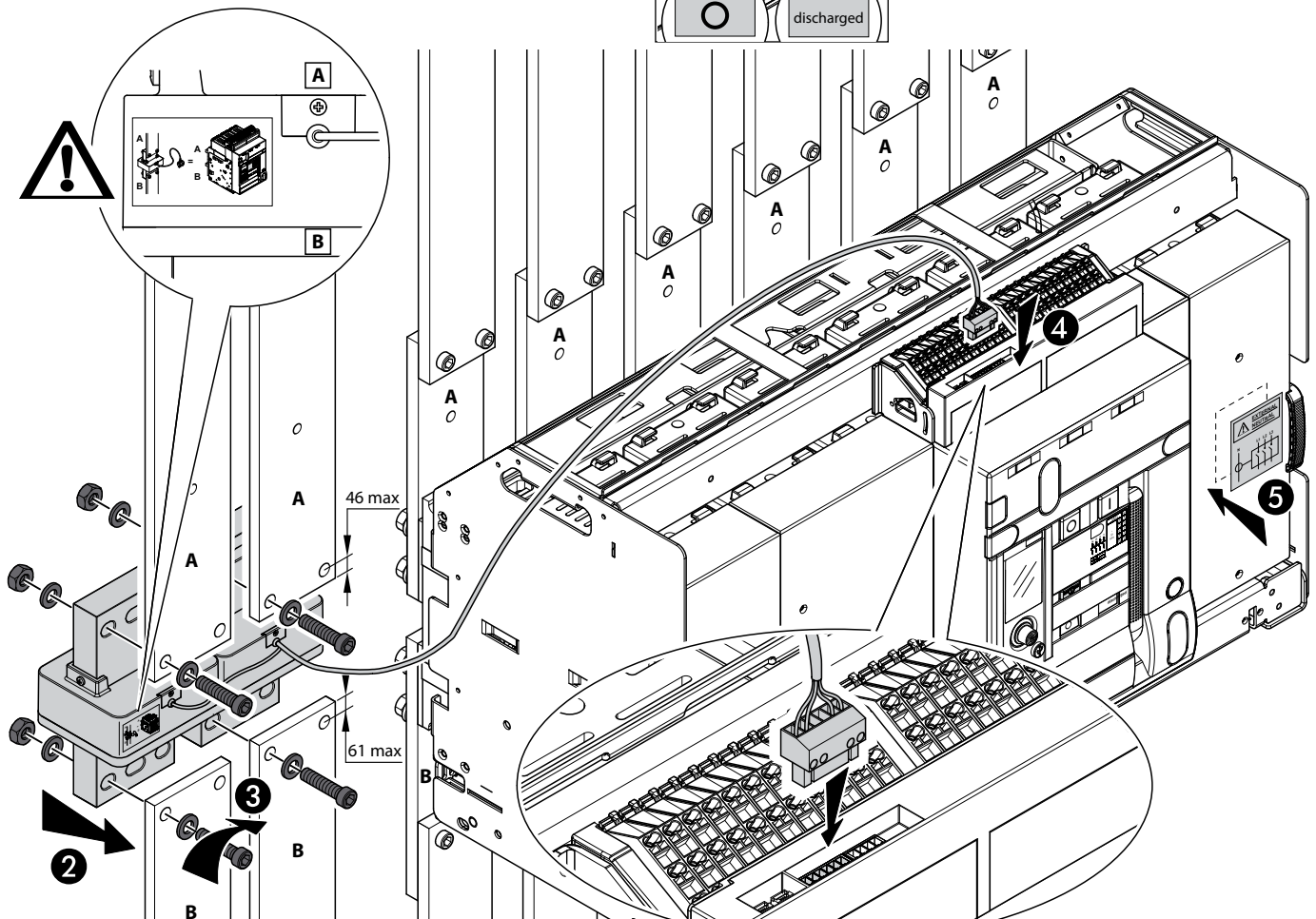

**Obbligatorio per apparecchi con MP2-MP4 con misura**  
**Mandatory for breakers with MP2-MP4+measure protection unit**  
**Obligatoire pour les disjoncteurs avec unité de protection MP2-MP4+mesure**  
**Obligatorio para los automáticos con unidad de protección MP2-MP4+medida**  
**Verplicht voor automaten voorzien van MP2-MP4+maat beveiligingsunit**  
**Obrigatório para os disjuntores com unidade de proteção MP2-MP4+medida**

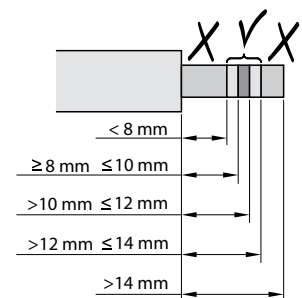
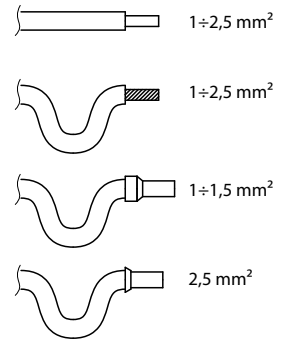
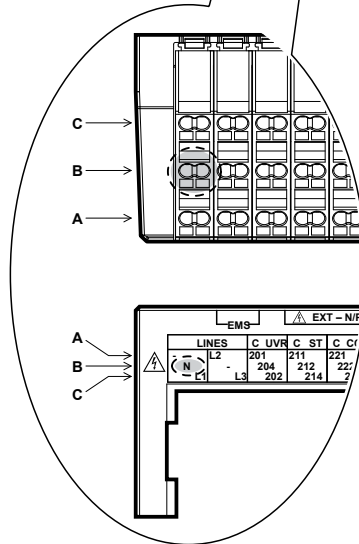
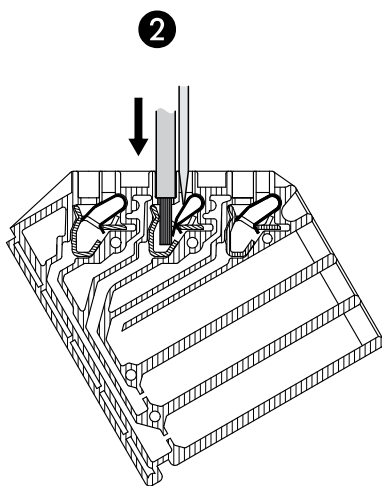
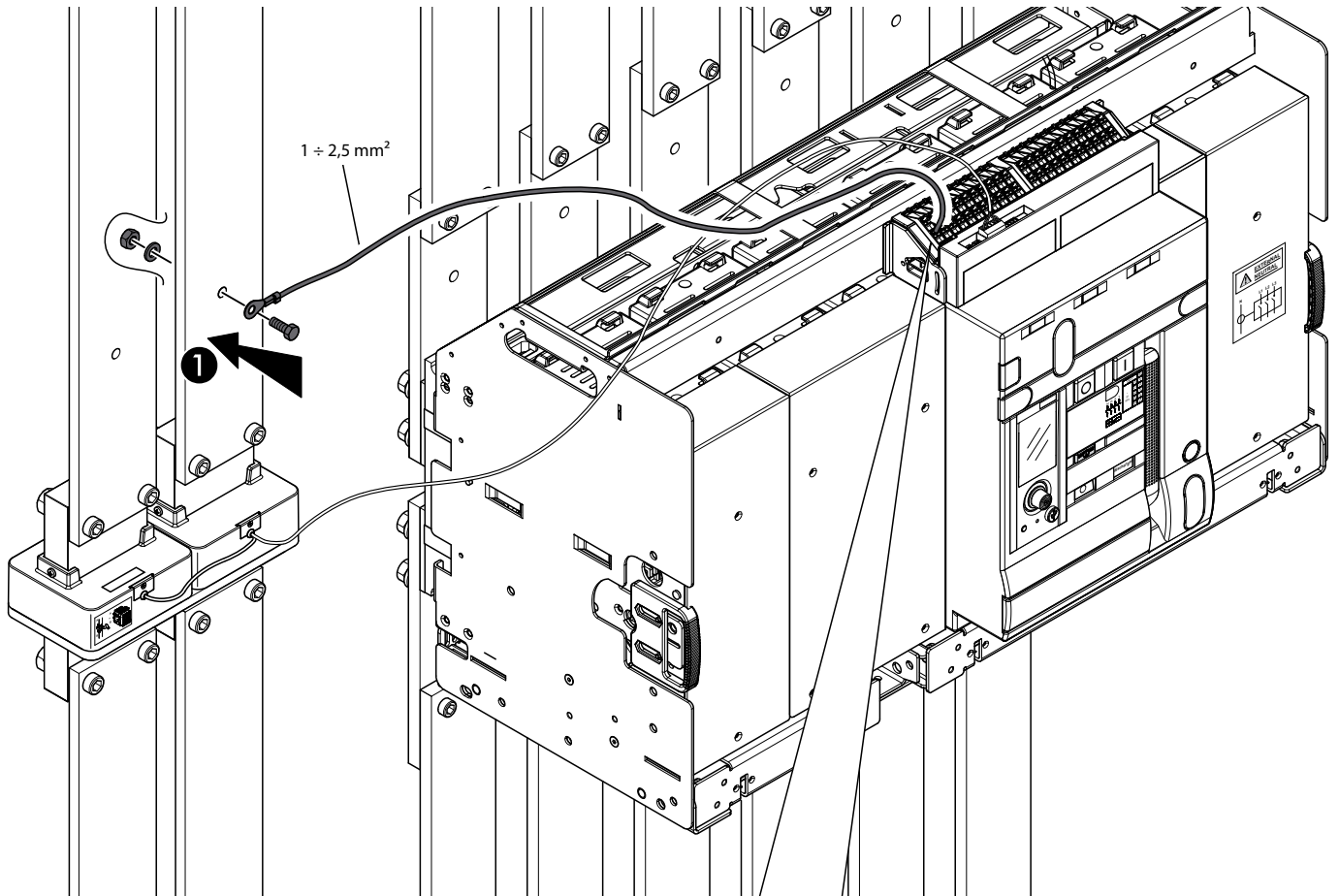

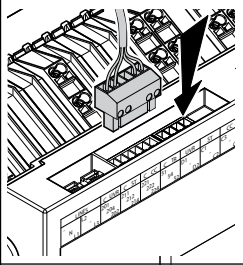

Solo per la versione estraibile: collegare l'interruttore nella posizione completamente estratta  
 Only for drawout version: cable the breaker in completely draw-out position  
 Seulement pour version débrochable: câbler le bornier électronique avec le disjoncteur complètement sorti de la base  
 Enkel voor uitrijdbare versie: bekabel de elektronische klemmenstrook met de automaat in een volledig uitgereden stand  
 Solo para versión seccionable: cablear las conexiones de los terminales con el interruptor en posición completamente seccionada  
 Apenas para versão seccionável: realizar as ligações dos terminais eletrônicos com o disjuntor completamente extraído da base

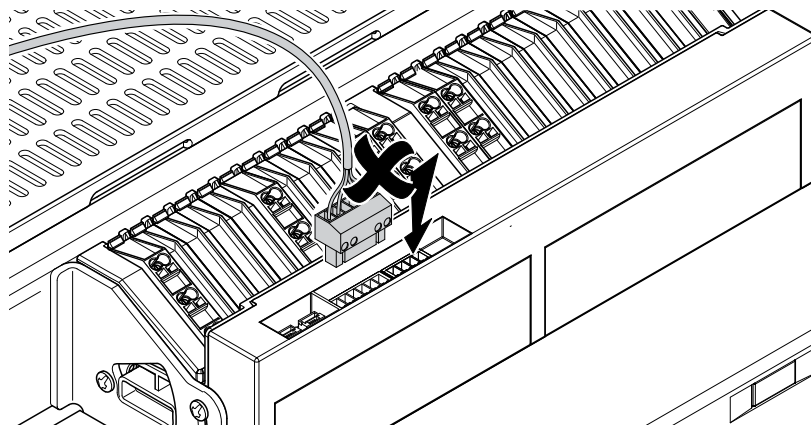
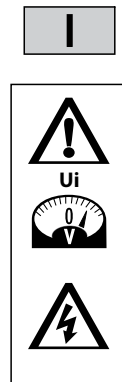
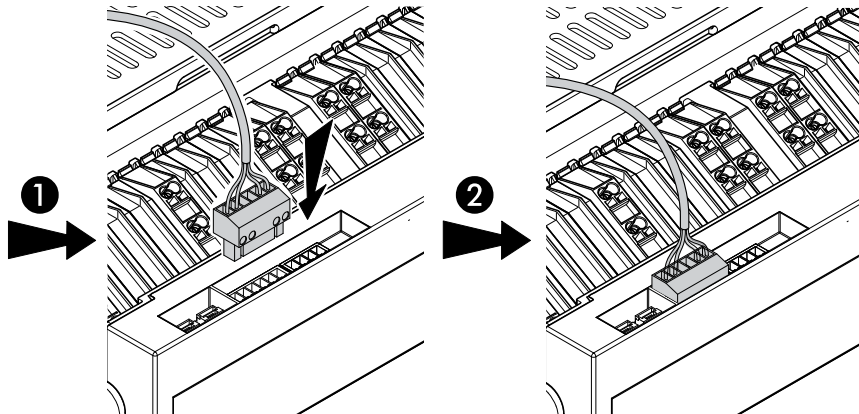
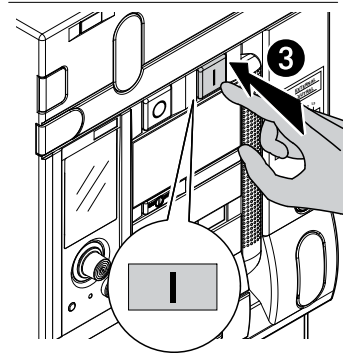
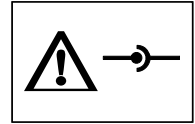
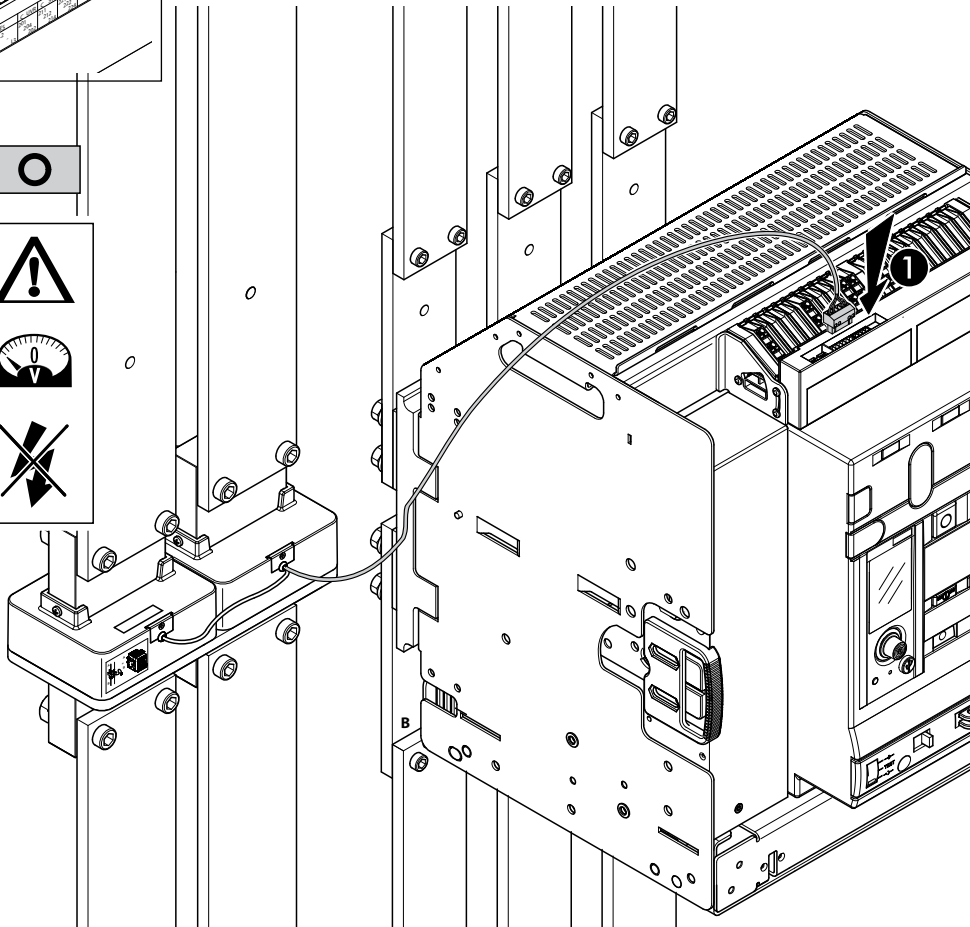
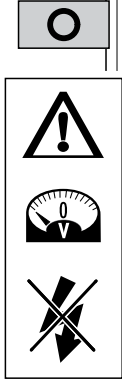

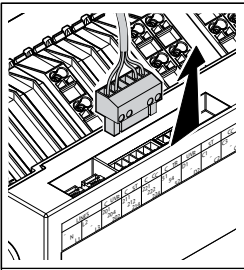

Solo per la versione estraibile: collegare l'interruttore nella posizione completamente estratta  
 Only for drawout version: disconnect the connector with the breaker in completely draw-out position  
 Seulement pour version débrochable: décâbler le bornier électronique avec le disjoncteur complètement sorti de la base  
 Enkel voor uitrijdbare versie: ontkoppel de elektronische klemmenstrook met de automaat in een volledig uitgereden stand  
 Solo para versión seccionable: desconectar las conexiones de los terminales con el interruptor en posición completamente seccionada  
 Apenas para versão seccionável: desconecte os terminais eletrônicos com o disjuntor completamente extraído da base

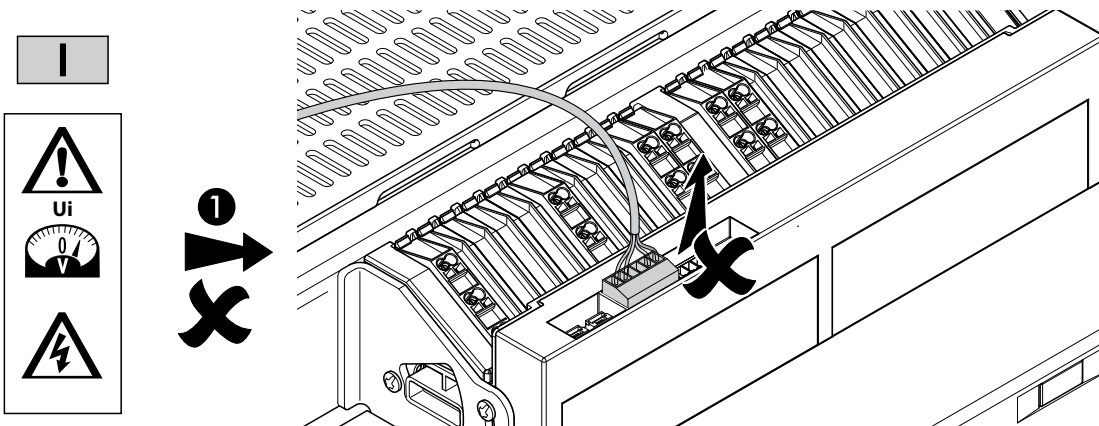
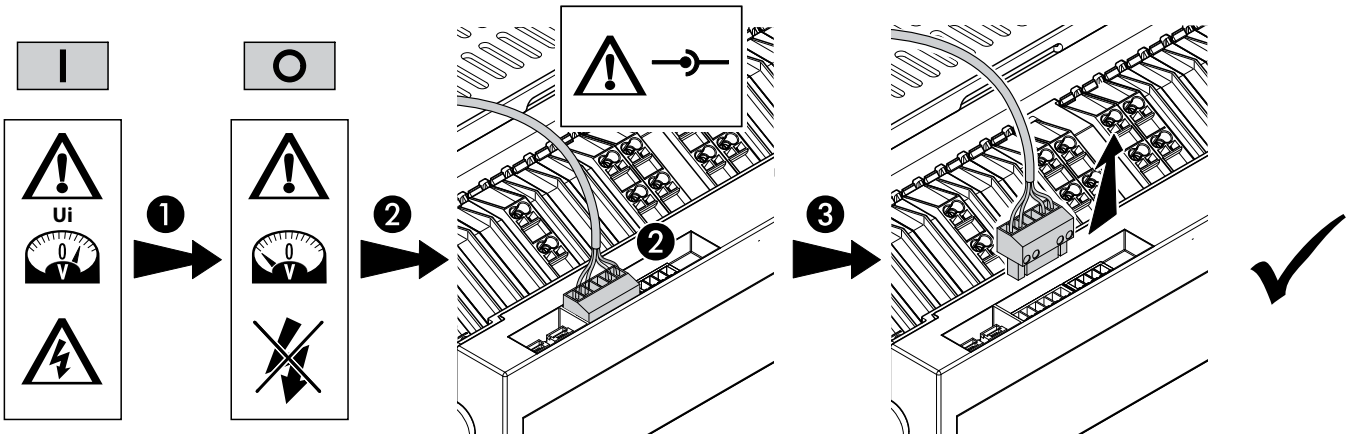
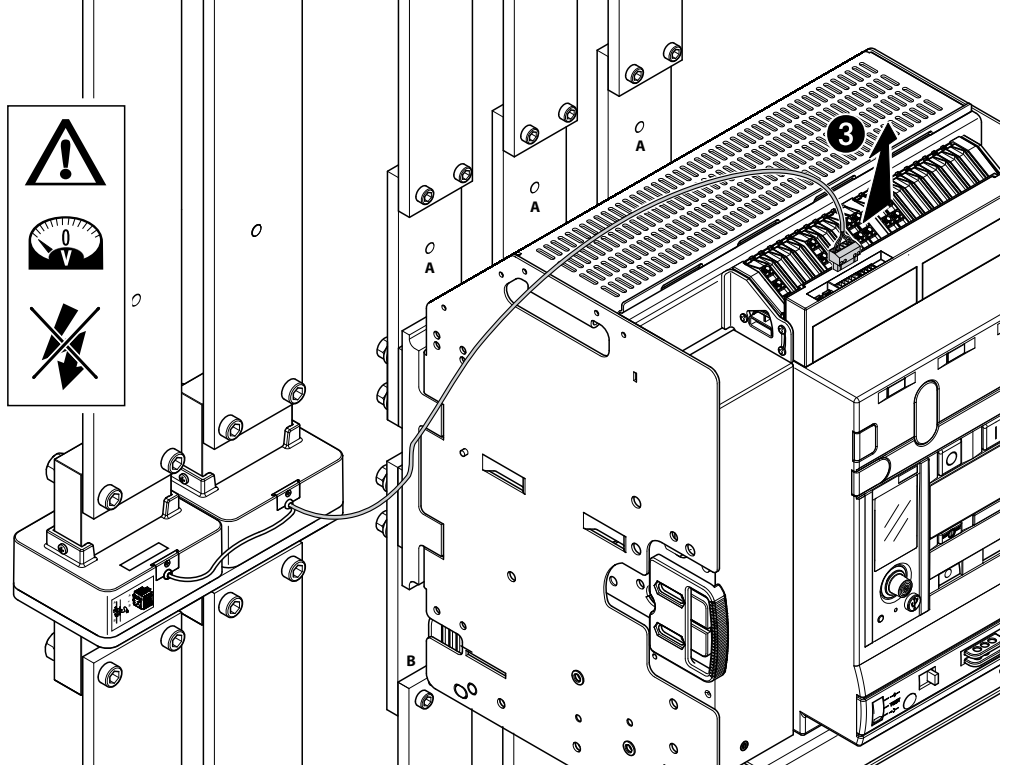
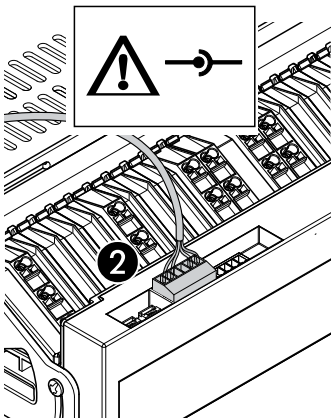
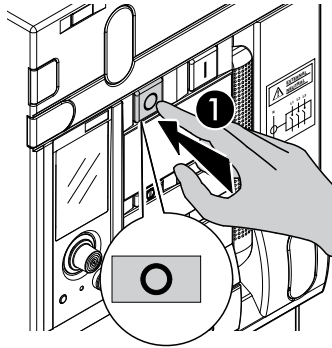



### Istruzioni di sicurezza

Questo prodotto deve essere installato in conformità con le regole d'installazione e di preferenza da un elettricista qualificato. L'eventuale installazione e utilizzo improprio dello stesso possono comportare rischi di shock elettrico o incendio. Prima di procedere all'installazione, leggere attentamente le istruzioni associate e individuare un luogo di montaggio idoneo in funzione del prodotto. Non aprire, smontare, alterare o modificare l'apparecchio eccetto speciale menzione indicata nel manuale. Tutti i prodotti BTicino devono essere esclusivamente aperti e riparati da personale adeguatamente formato e autorizzato da BTicino. Qualsiasi apertura o riparazione non autorizzata comporta l'esclusione di eventuali responsabilità, diritti alla sostituzione e garanzie. Utilizzare esclusivamente accessori a marchio BTicino.

IT CH



### Instruções de segurança

Este produto deve ser instalado de acordo com as regras de instalação e de preferência por um electricista qualificado. A instalação e o uso incorrectos podem provocar riscos de choque eléctrico ou de incêndio. Antes de efectuar a instalação, ler as instruções e ter em conta a localização adequada para a montagem do produto. Não abrir, desmontar, alterar ou modificar o aparelho salvo especificação em contrário nas instruções do produto. Todos os produtos BTicino só devem ser abertos e reparados exclusivamente por pessoal formado e autorizado pela BTicino. Qualquer abertura ou reparação não autorizada cancela todas as responsabilidades, direitos de substituição e garantias. Utilizar exclusivamente os acessórios da marca BTicino.

PT



### Safety instructions

This product should be installed in compliance with installation rules, preferably by a qualified electrician. Incorrect installation and use can lead to risk of electric shock or fire. Before carrying out the installation, read the instructions and take account of the product's specific mounting location. Do not open up, dismantle, alter or modify the device except where specifically required to do so by the instructions. All BTicino products must be opened and repaired exclusively by personnel trained and approved by BTicino. Any unauthorised opening or repair completely cancels all liabilities and the rights to replacement and guarantees. Use only BTicino brand accessories.

GB CA IN IE US



### Güvenlik talimatları

Bu ürün montaj kurallarına uygun olarak ve tercihen yetkili bir elektrikçi tarafından yerleştirilmelidir. Hatalı bir yerleştirme ve kullanım, elektrik çarpmasına veya yangına neden olabilir. Yerleştirmeden önce, talimatları okuyun ve ürüne özgü montaj yerine dikkat ediniz. Kılavuzda aksi belirtilmediği sürece cihazı açmayın, sökmeyin veya üzerinde değişiklik yapmayın. Tüm BTicino ürünlerinin yalnız BTicino tarafından eğitilmiş ve yetkilendirilmiş personel tarafından açılması ve tamir edilmesi gerekir. İzin verilmeyen herhangi bir açılma veya tamir, tüm sorumlulukları, değiştirme haklarını ve garantileri iptal eder. Yalnızca BTicino marka aksesuarları kullanın.

TR CY



### Consignes de sécurité

Ce produit doit être installé conformément aux règles d'installation et de préférence par un électricien qualifié. Une installation et une utilisation incorrectes peuvent entraîner des risques de choc électrique ou d'incendie. Avant d'effectuer l'installation, lire la notice, tenir compte du lieu de montage spécifique au produit. Ne pas ouvrir, démonter, altérer ou modifier l'appareil sauf mention particulière indiquée dans la notice. Tous les produits BTicino doivent exclusivement être ouverts et réparés par du personnel formé et habilité par BTicino. Toute ouverture ou réparation non autorisée annule l'intégralité des responsabilités, droits à remplacement et garanties. Utiliser exclusivement les accessoires de la marque BTicino.

FR BE CA LU CH



### Przepisy bezpieczeństwa

Produkt ten powinien być montowany zgodnie z zasadami instalacji, najlepiej przez wykwalifikowanego elektryka. Niepoprawna instalacja lub złe użytkowanie mogą spowodować ryzyko porażenia prądem lub pożaru. Przed przystąpieniem do instalacji, zapoznać się z instrukcją i uwzględnić miejsce montażu urządzenia. Nie otwierać, nie demontować ani nie modyfikować urządzenia, jeśli nie ma na ten temat specjalnej wzmianki w instrukcji. Wszystkie produkty BTicino mogą być otwierane i naprawiane wyłącznie przez pracowników przeszkolonych i upoważnionych przez BTicino. Każde otwarcie lub naprawa dokonane bez odpowiedniego upoważnienia zwalnia BTicino od wszelkiej odpowiedzialności, powoduje utratę prawa do wymiany produktu i wygaśnięcie gwarancji. Używać wyłącznie oryginalnych części marki BTicino.

PL



### Sicherheitshinweise

Dieses Produkt darf nur durch eine Elektro-Fachkraft eingebaut werden. Bei falschem Einbau bzw. Umgang besteht das Risiko eines elektrischen Schlages oder Brandes. Vor der Installation die Anleitung lesen, den produktspezifischen Montageort beachten. Das Gerät vorbehaltlich besonderer, in der Betriebsanleitung angegebener Hinweise nicht öffnen, zerlegen, beschädigen oder abändern. Alle Produkte von BTicino dürfen ausschließlich von durch BTicino geschultes und anerkanntes Personal geöffnet und repariert werden. Durch unbefugte Öffnung oder Reparatur erlöschen alle Haftungs-, Ersatz- und Gewährleistungsansprüche. Ausschließlich Zubehör der Marke BTicino benutzen.

DE



### 安全说明

该产品应由拥有电工资格的人进行安装。错误的安装和使用会导致发生触电或火灾等危险。安装前，请仔细阅读安装说明并且考虑产品特殊的安装位置。除安装说明上特殊要求外，不要随意拆开、拆除以及改动该装置。所有罗格朗的产品都只能被罗格朗培训并认可的人员拆开和维修。任何未经授权的人员拆开或维修将被完全取消更换和保证的权利。



### Consignas de seguridad

Este producto debe instalarse conforme a las normas de instalación y preferiblemente por un electricista cualificado. Una instalación y una utilización incorrectas pueden entrañar riesgos de choque eléctrico o de incendio. Antes de efectuar la instalación, leer las instrucciones, tener en cuenta el lugar de montaje específico del producto. No abrir, desmontar, alterar o modificar el aparato salvo que esto se indique específicamente en las instrucciones. Todos los productos BTicino deben ser abiertos y reparados exclusivamente por personal formado y habilitado por BTicino. Cualquier apertura o reparación no autorizada anula la totalidad de las responsabilidades, derechos a sustitución y garantías. Utilizar exclusivamente los accesorios de la marca BTicino.

ES CL CO CR MX PE US VE





